

Государственное бюджетное общеобразовательное учреждение
Краснодарского края специальная (коррекционная) школа № 15 г. Краснодара

РАБОЧАЯ ТЕТРАДЬ
по труду (технологии)
«Персонал сферы обслуживания»
для обучающихся 6 класса

Авторы-составители:
Газизуллина Д.М., учитель
Колмаков Е.А., учитель

2025 г.

Авторы-составители:

Газизуллина Д.М. – учитель ГБОУ школы № 15 г. Краснодара,
Колмаков Е.А. – учитель ГБОУ школы № 15 г. Краснодара.

Рецензент дидактического пособия «Рабочая тетрадь по труду (технологии) «Персонал сферы обслуживания» для обучающихся 6 класса (вариант 1) – Власенко В.С., кандидат психологических наук, доцент кафедры дефектологии и специальной психологии ФППК ФГБОУ ВО «Кубанский государственный университет».

СОДЕРЖАНИЕ

Пояснительная записка	6
Рекомендации по работе с тетрадью	8
Раздел «Гигиена»	
Задание «Предметы личной гигиены».	9
Задание «Закончи предложение, а потом повтори его».	9
Задание «Чистюля».	10
Задание «Чистота-залог здоровья».	11
Задание «Четвёртый лишний».	11
Задание «Найди пару».	12
Задание «Правила гигиены».	13
Задание «Полезная еда».	14
Задание «Моем руки».	15
Задание «В здоровом теле-здоровый дух».	15
Задание «Чистим зубы».	16
Практическое задание «Как правильно чистить зубы»	16
Задание «Назови вредные продукты для зубов»	17
Задание «Назови полезные продукты для зубов»	17
Раздел «Питание»	
Задание «Питательные вещества».	18
Задание «Загадки».	19
Задание «Печём пирог».	19
Задание «Пищевой кроссворд»	20
Задание «Готовим суп».	20
Задание «Скажи наоборот».	21
Задание «Поваренок».	21
Задание «Помоги повару».	22
Задание «Рассмотри и назови».	22
Задание «Продукты питания».	23
Задание «Что положим в холодильник».	23
Задание «Найди тень».	24
Задание «Шеф-повар».	25
Задание «Посуда».	25
Задание «Завариваем чай».	26
Задание «Сервировка стола».	26
Задание «Отсутствующие детали».	26
Задание «Варим борщ».	27
Задание «Соедини линиями».	27
Задание «Овощи».	28
Задание «Эксперт»	28
Задание «Готовим яблочный пирог».	29
Задание «Что где лежит».	30
Задание «Фрукты».	30
Задание «Шеф-повар».	31

Раздел «Уборка»

Задание «Виды уборки».	32
Задание «Хозяйственный инвентарь».	33
Задание «Новые территории».	34
Задание «Наводим порядок».	35
Задание «Рассмотри и назови».	35
Задание «Специальная одежда».	36
Задание «Наводим порядок».	36
Задание «Уборка в доме».	37
Задание «Уборочный инвентарь».	37
Задание «Потерявшиеся предметы».	38
Задание «Поверхности для уборки».	38
Задание «Домашние дела».	39
Задание «Уборка в классе».	39
Задание «Профессиональная уборка».	40
Задание «Порядок на кухне».	40
Задание «Специальные обозначения».	41
Задание «Уборка разных поверхностей».	41

Раздел «Уход за одеждой»

Задание «Любимая одежда».	42
Задание «Знаки на ярлыках одежды: расшифровка»	43
Задание «Символы».	44
Задание «Уход за одеждой».	44
Задание «Символы и стирка».	45
Задание «Приспособления для стирки».	46
Задание «Машинная стирка».	46
Задание «Стиральная машина».	47
Задание «Этапы стирки».	47
Задание «Фильтр насоса».	48
Задание «Утюжим бельё».	48
Задание «Символы».	49
Задание «Утюг».	49
Задание «Этапы утюжки».	50
Задание «Эксперт».	50
Задание «Всё делаем по порядку».	51
Задание «Сушим одежду».	52
Задание «Приспособления для ремонта одежды».	52
Задание «Сложная работа».	53
Задание «Ремонт одежды».	53
Задание «Чистка одежды».	54
Задание «Хранение одежды».	54
Задание «Всё на место».	55

Раздел «Уход за обувью»	
Задание «Такая разная погода».	56
Задание «Пара обуви».	56
Задание «Женская обувь».	57
Задание «Сезоны года».	57
Задание «Уход за обувью».	58
Задание «Чистим обувь».	58
Задание «Четвертый лишний».	58
Задание «Рассмотри и назови».	59
Задание «Сказочные герои».	59
Задание «Предметы для обуви».	60
Задание «Обуваемся правильно».	60
Задание «Символы материалов обуви».	60
Задание «Шнуровка обуви»	61
Список использованной литературы	62

ПОЯСНИТЕЛЬНАЯ ЗАПИСКА

Дидактическое пособие «Рабочая тетрадь по труду (технологии) «Персонал сферы обслуживания» для 6 класса (далее – Рабочая тетрадь) предназначено для обучающихся интеллектуальными нарушениями (вариант 1).

Целью данной Рабочей тетради является формирование знаний и обобщенных представлений по труду согласно представленной в содержании тематике.

Задачи:

- способствовать развитию учебной мотивации обучающихся через включение занимательных заданий и упражнений;
- создавать условия для формирования коммуникативных навыков у обучающихся;
- сделать обучение более эффективным и адаптированным к особенностям психофизического развития и особых образовательных потребностей каждого ученика.

Актуальность, практическая направленность Рабочей тетради обусловлена недостаточным дидактическим обеспечением учебного предмета и отсутствием тетради на печатной основе по предмету.

Рабочая тетрадь состоит из пяти основных разделов учебного предмета: «Гигиена», «Питание», «Уборка», «Уход за одеждой» и «Уход за обувью».

Освоение обучающимися программы, которая создана на основе ФАООП, предполагает достижение ими двух видов планируемых результатов: личностных и предметных.

Совокупность личностных и предметных результатов составляет содержание жизненных компетенций обучающихся.

К *личностным результатам* освоения программы относятся:

- 1) осознание себя как гражданина России; формирование чувства гордости за свою Родину;
- 2) воспитание уважительного отношения к иному мнению, истории и культуре других народов;
- 3) сформированность адекватных представлений о собственных возможностях, о насущно необходимом жизнеобеспечении;
- 4) овладение начальными навыками адаптации в динамично изменяющемся и развивающемся мире;
- 5) овладение социально-бытовыми навыками, используемыми в повседневной жизни;
- 6) владение навыками коммуникации и принятыми нормами социального взаимодействия;
- 7) способность к осмыслению социального окружения, своего места в нем, принятие соответствующих возрасту ценностей и социальных ролей;
- 8) принятие и освоение социальной роли обучающегося, проявление социально значимых мотивов учебной деятельности;
- 9) сформированность навыков сотрудничества с взрослыми и сверстниками в разных социальных ситуациях;
- 10) воспитание эстетических потребностей, ценностей и чувств;
- 11) развитие этических чувств, проявление доброжелательности, эмоционально-нравственной отзывчивости и взаимопомощи, проявление сопереживания к чувствам других людей.

Рабочая программа по предмету допускает разноуровневые требования к усвоению предметных результатов изучения содержания учебного материала: минимальный и достаточный уровни. Это даёт возможность учителю дифференцированно подходить к обучению детей с нарушенным интеллектом.

<i>Предметные результаты освоения программы</i>	
Минимальный уровень	Достаточный уровень
соблюдать правила безопасности при работе с материалами и	знание и соблюдение правил безопасности при работе с материалами и инструментами,

<p>инструментами; выполнять правильно санитарно-гигиенические требования при выполнении трудовых работ; уметь организовать свое рабочее место; сравнивать по величине, цвету, различать большой – маленький, широкий – узкий, длинный – короткий; развивать эстетическую подготовку; уметь удалять пыль, подметать мусор, мыть вручную или с помощью приспособлений стены, полы, дверные блоки, мебель. Чистить ковровые покрытия; освоить элементарные приемы при работе с хозяйственным инвентарем, при сборе мусора; уметь освобождать урны от мусора; осуществлять сбор мусора и его вынос в установленное место; соблюдать технику безопасности при работе с колюще - режущими инструментами; соблюдать правила санитарии и гигиены в убираемом помещении; знать устройство и назначение обслуживаемого электрооборудования и используемых приспособлений; применять правила ухода за одеждой и обувью; знать и руководствоваться правилами при использовании с/хозяйственного оборудования.</p>	<p>санитарно-гигиенических требований при выполнении трудовых работ; знание правил рациональной организации труда, включающих упорядоченность действий и самодисциплину; знание об исторической, культурной и эстетической ценности вещей; осуществление текущего самоконтроля выполняемых практических действий и корректировка хода практической работы; уметь составлять план предстоящей работы; уметь дать отчет о выполненной работе; установление причинно-следственных связей между выполняемыми действиями и их результатами; рассказать санитарно-гигиенические правила и технику безопасности при работе с колющими и режущими инструментами, электронагревательными приборами и бытовыми химическими средствами, правила стирки изделий из цветных и хлопчатобумажных тканей; выполнение общественных поручений (по уборке школы, класса, пришкольной территории) в т. ч. после уроков трудового обучения; уметь производить сухую и влажную уборку помещения, чистить ковры, книжные полки, батареи; соблюдать гигиенические требования к жилому помещению, правила последовательности проведения сухой и влажной уборки; уметь использовать в своей работе различные бытовые приспособления; уметь приобрести товар к ужину согласно списку, обращаться к продавцу, кассиру; уметь осуществлять мелкий ремонт одежды, стирать изделия из цветных и хлопчатобумажных тканей; объяснить правила пользования электроплитой.</p>
--	--

Материалы рабочей тетради используются как дополнительный инструмент обучения к наглядным пособиям, демонстрационным материалам, оборудованию и др.

Методика использования данного дидактического пособия заключается в том, что оно может применяться на различных этапах урока: на этапе изучения нового материала, при закреплении, повторении, на этапе контроля освоения знаний по предмету. Смыслом обучения социальному взаимодействию с окружающими является индивидуальное поэтапное расширение жизненного опыта и повседневных социальных контактов в доступных для ребенка пределах. Для этого организуется специальная работа по введению ребёнка в более сложную предметную и социальную среду.

Авторами приняты во внимание особенности психического развития и трудности обучения школьников с нарушениями интеллекта, поэтому в пособие включены задания на обучение приемам организации рабочего места, работы в практической деятельности и пр. Ценно, что материал имеет эстетический вид, оформлен красочно, поскольку это важно в работе с обучающимися для поддержания интереса к деятельности.

Апробация данного дидактического пособия проводилась в 2023/2024 учебном году в ГБОУ школе № 15 г. Краснодара.

РЕКОМЕНДАЦИИ ПО ИСПОЛЬЗОВАНИЮ

Дидактическое пособие «Рабочая тетрадь по труду (технологии) «Персонал сферы обслуживания» для обучающихся 6 класса разработано согласно рабочей программе по учебному предмету и предусматривает подготовку обучающихся с интеллектуальными нарушениями к выполнению обязанностей технического персонала в служебных и производственных помещениях, дворников, работников кухни.

Задания данного дидактического пособия могут применяться на различных этапах урока: на этапе изучения нового материала, при закреплении, повторении, на этапе контроля освоения знаний по предмету.

Время работы с заданиями пособия зависит от сложности самих заданий и упражнений. Необходимо давать детям возможность поэтапно («пошагово») понимать последовательность и взаимосвязь выполняемых заданий, наполнять урок смысловой организацией образовательной среды.

Следует учитывать, что некоторые обучающиеся в недостаточной степени владеют навыками письма и чтения. При предъявлении и выполнении всех видов заданий обучающимся должна оказываться помощь: разъяснение, показ, дополнительные словесные, графические и жестовые инструкции; задания по подражанию и др. При необходимости учитель читает задание и подробно прокомментирует его. С некоторыми детьми задания выполняются с помощью тьютора (педагога) «рука в руке».

Здания и упражнения дидактического пособия не только обеспечивают системность и комплексность коррекционного воздействия, но также способствует единству педагогических требований к обучающимся. Перед выполнением каждого задания необходимо рассмотреть рисунки или иллюстрации, чтобы установить, понятны ли задания ученикам. Учителю рекомендуется дублировать демонстрацию задания на интерактивной доске.

Хорошо зарекомендовал себя элемент привлечения родителей к выполнению практических заданий дома, что позволяет закрепить в понятной для ребенка обстановке полученные знания и навыки в школе.

ГИГИЕНА

Задание «Предметы личной гигиены».

Найди предметы личной гигиены. Назови их.

Соедини изображение мальчика с теми предметами, которые помогут ему стать чистым.

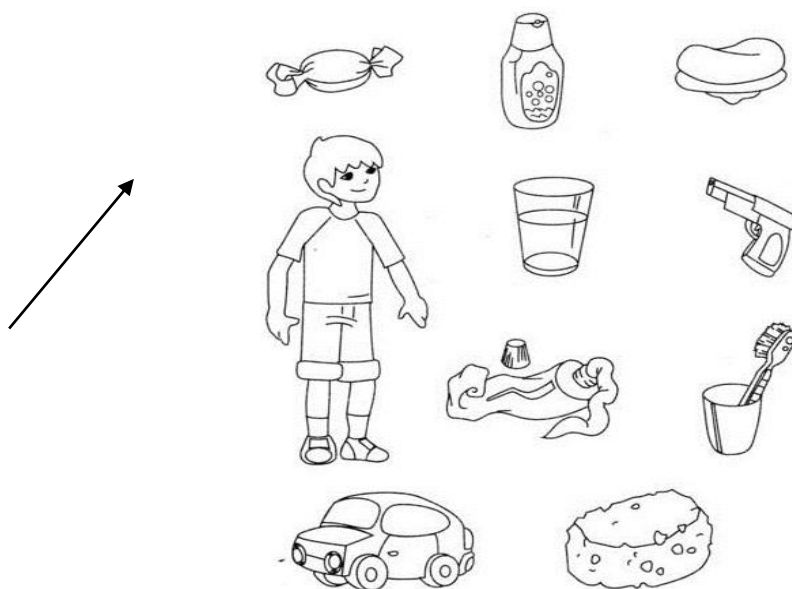

Задание «Закончи предложение, а потом повтори его».

Расчёска нужна, чтобы ...

Зубная паста нужна, чтобы ...

Зубная щетка нужна, чтобы ...

Губка нужна, чтобы ...

Мочалка нужна, чтобы ...

Полотенце нужно, чтобы ...

Мыло нужно, чтобы ...

Ножницы нужны, чтобы ...

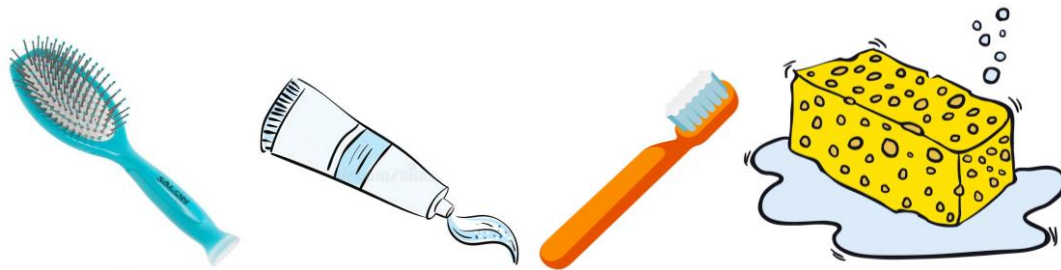

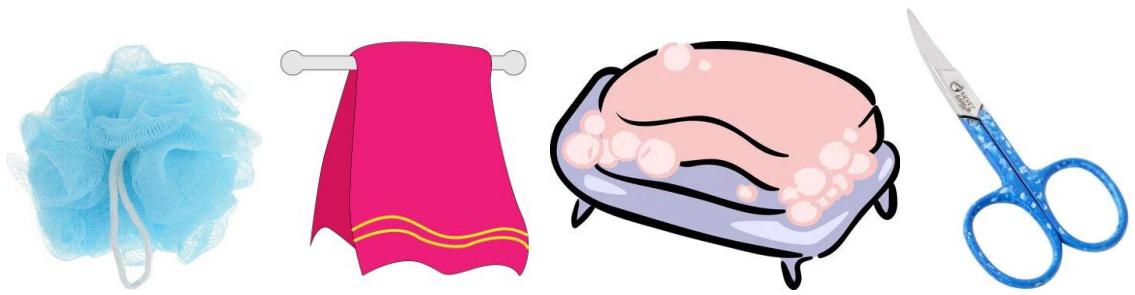

Задание «Чистюля».

Раскрась предметы, которые помогут тебе быть чистым. Подпиши их.



Задание «Чистота-залог здоровья».

Рассмотри картинки. Соедини их парами. Дай полные ответы на вопросы:

- Чего нет у Кати, чтобы причесаться?
- Чего нет у Пети, чтобы вытереть руки?
- Чего нет у Зины, чтобы вымыть тело?
- Чего нет у Васи, чтобы почистить зубы?



Задание «Четвёртый лишний».

Покажи и назови предметы на рисунках. Найди лишний предмет в каждом ряду. Объясни свой выбор.



Задание «Найди пару».

Подбери к каждой карточке подходящую пару. Соедини пары стрелками. Объясни свой выбор.

 РУКИ	 ВАННА	 МЫЛО
 НОЧНОЙ ГОРШОК	 УШНЫЕ ПАЛОЧКИ	 РАСЧЁСКА
 ВОЛОСЫ	 ЗУБНАЯ ЩЁТКА	 МОЧАЛКА
 ЗУБНАЯ ПАСТА	 ТУАЛЕТНАЯ БУМАГА	 УХО

Задание «Правила гигиены».

Рассмотри картинки и расскажи, что нужно делать для того, чтобы оставаться здоровым.

Раскрась на картинках детали, которые не раскрасил художник.



Чисти зубы два раза в день.



Одевайся по погоде.



Следи за чистотой своей комнаты.



Регулярно проветривай свою комнату.



Не трогай бродячих животных на улице.



Мой фрукты и овощи перед едой.

Задание «Полезная еда».

Раскрась только полезную для зубов еду. Чтобы тебе было легче, художник подсветил полезную еду.

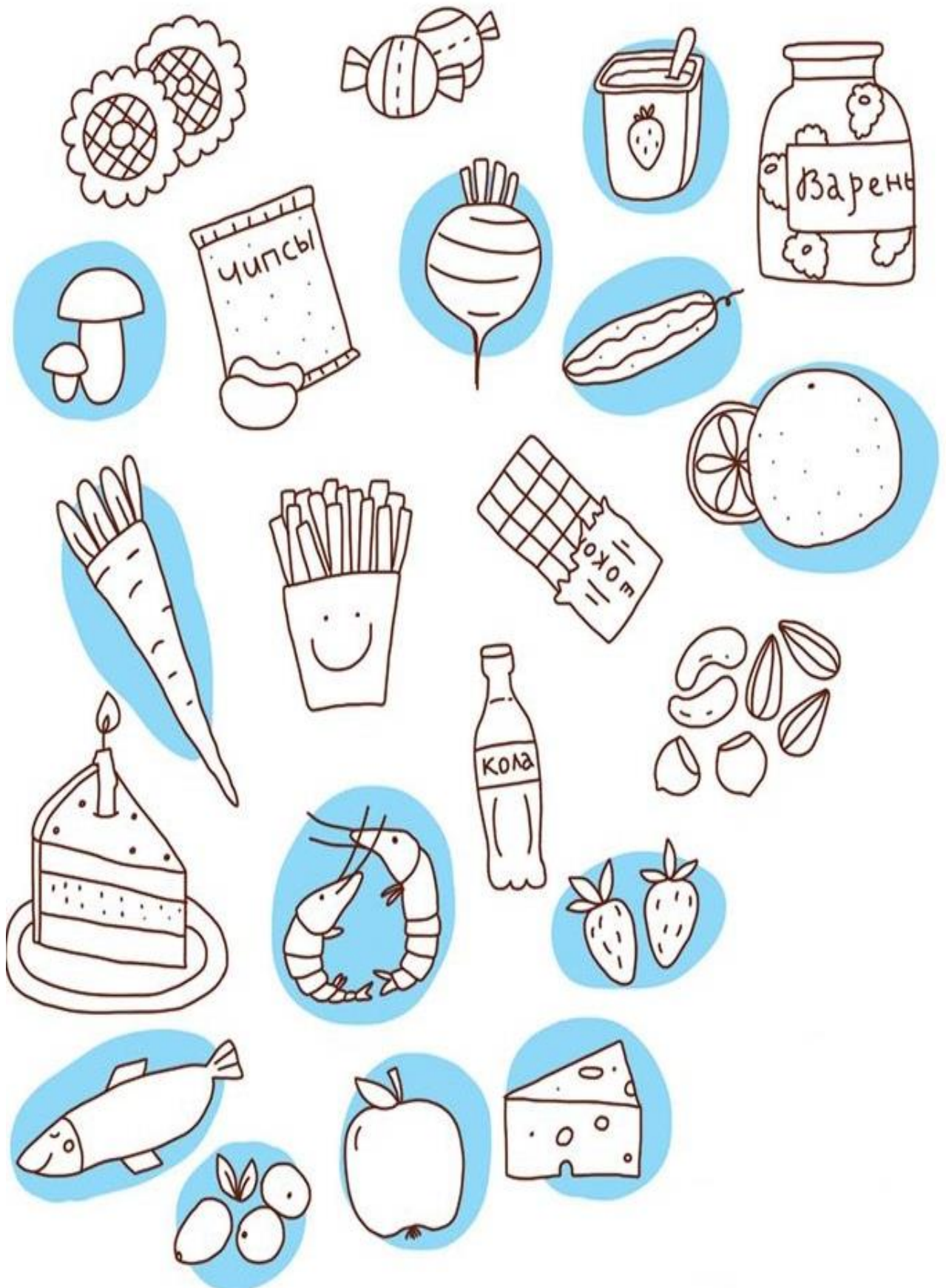

Задание «Моем руки».

Расскажи по порядку, как ты будешь мыть руки.

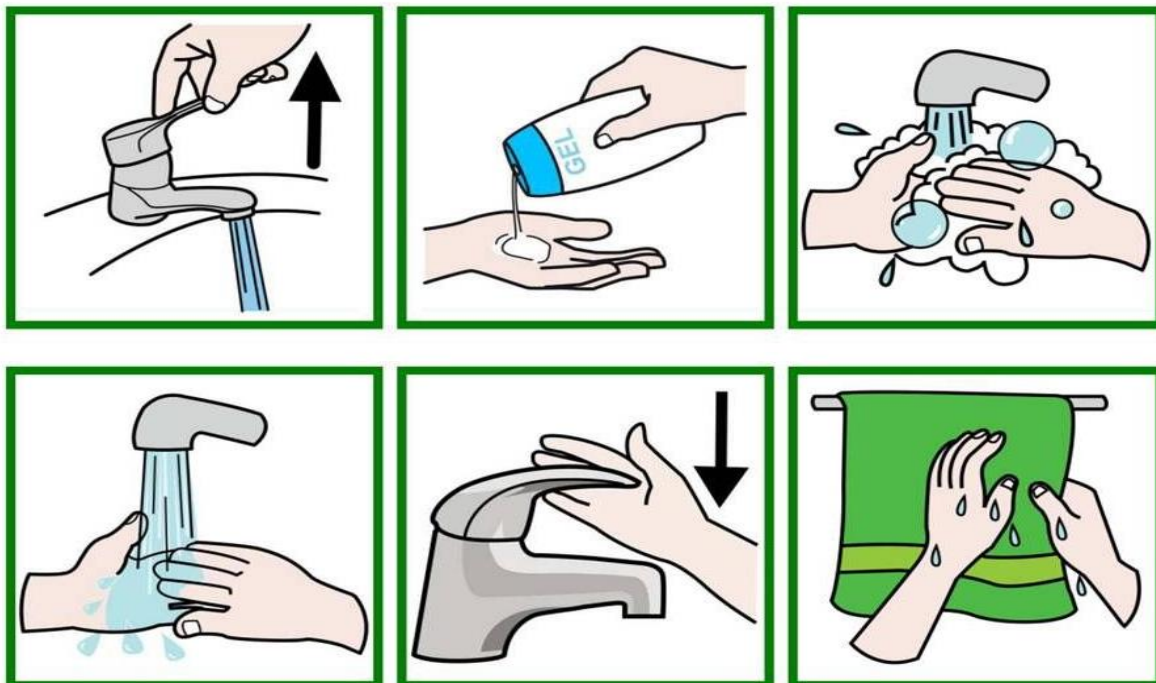

Задание «В здоровом теле-здоровый дух».

Отметь рисунки, на которых дети заботятся о своём здоровье. Объясни свой выбор.



Задание «Чистим зубы».

Расскажи по порядку, как ты будешь чистить зубы.



ПРАКТИЧЕСКОЕ ЗАДАНИЕ «Как правильно чистить зубы»

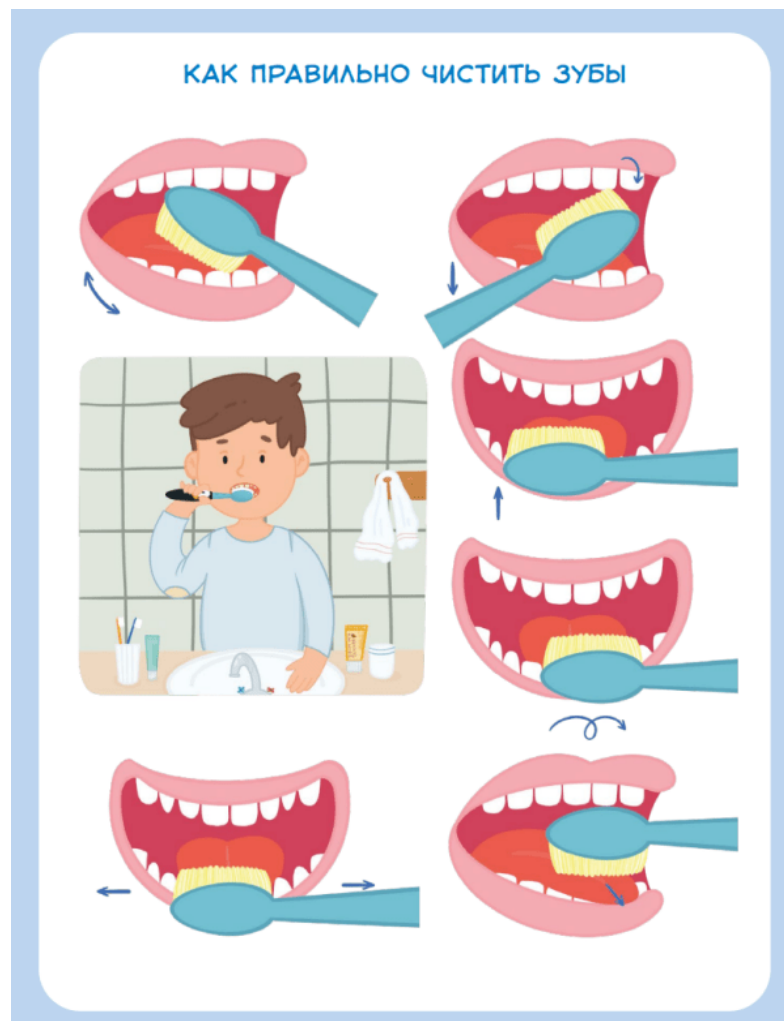

Задание «Назови вредные продукты для зубов»

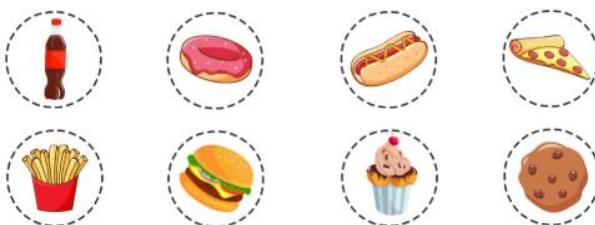

Задание «Назови полезные продукты для зубов»

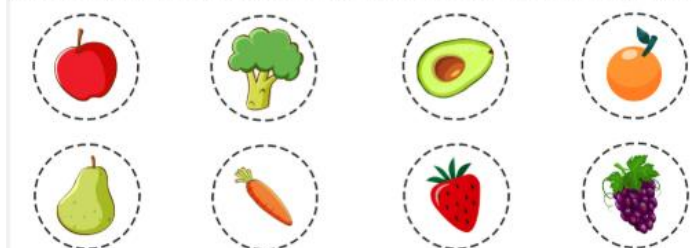

ПИТАНИЕ

Задание «Питательные вещества».

Как называются основные питательные вещества? Для чего они нужны организму человека? Найди, в каких продуктах они содержатся в максимальных количествах.

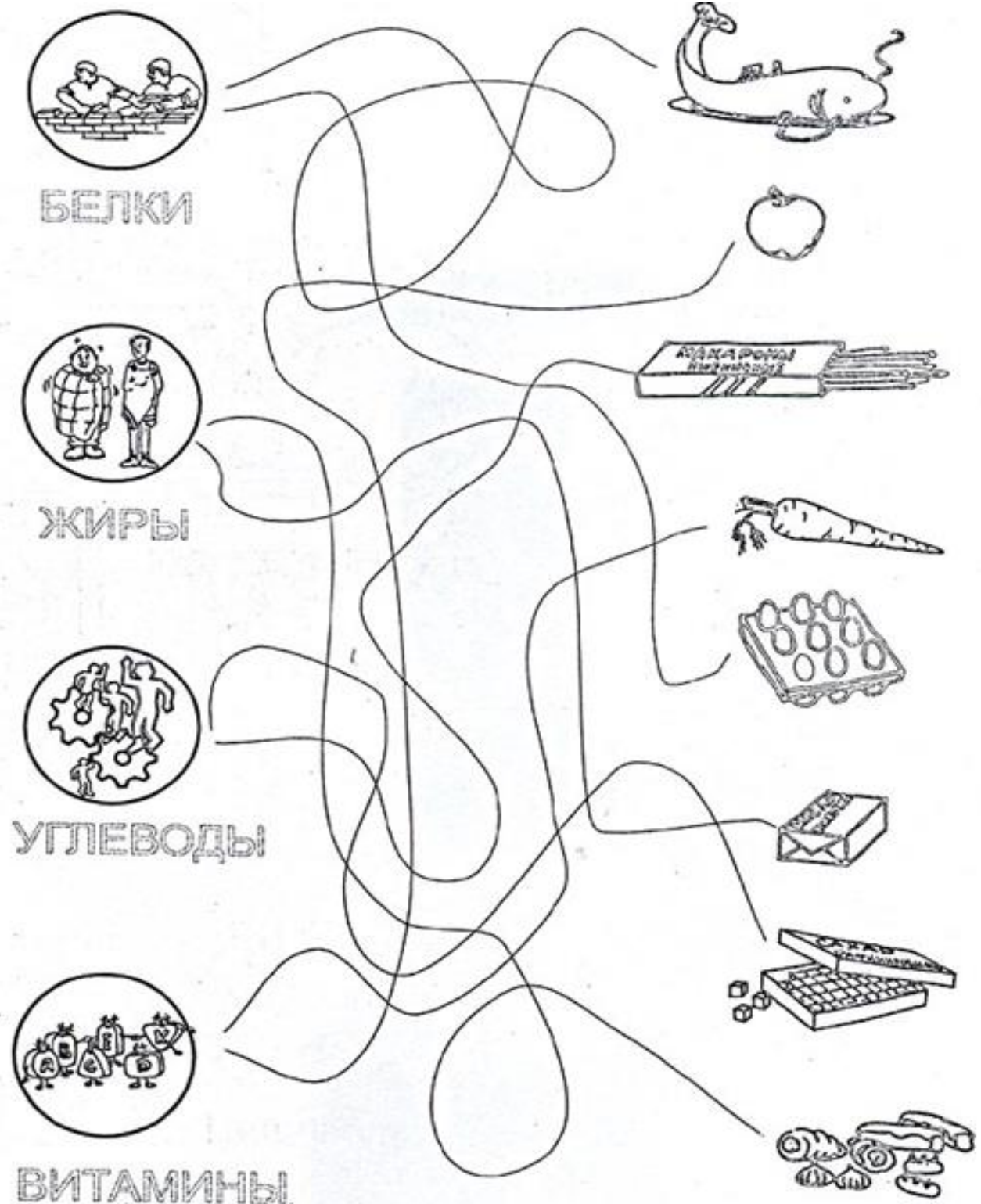

Задание «Загадки».

Отгадай загадки и найди отгадки. Закрась отгадки.

Отгадать легко и быстро: Мягкий, пышный и душистый. Он и черный, он и белый, А бывает подгорелый. (хлеб)	Может свариться, Может разбиться, Если хочешь, в птицу Может превратиться. (яйцо)	Белый, сладкий камень В чашке нашей тает, Чай, компот сдобряет. (сахар)
Сидит на ложке Свесив ножки. (лапша)	Жидко, а не вода, Бело, а не снег. (молоко)	Начинается на «Ка», - Пьем продукт из молока. (кефир)

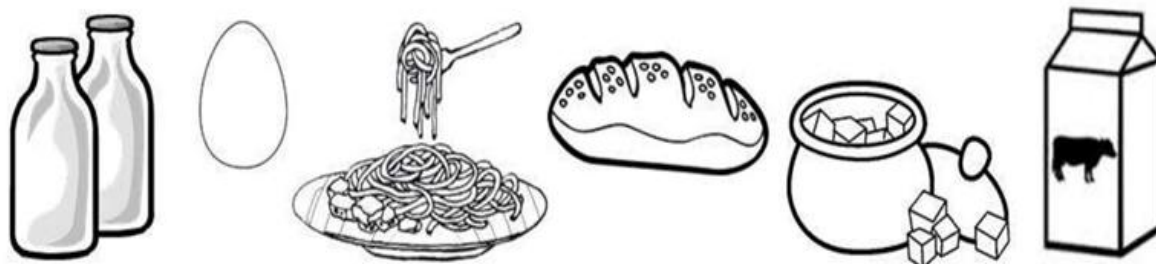

Задание «Печём пирог».

Назови предметы, которые ты видишь на картинке.

Бабушка решила испечь пирог. Раскрась всё, что ей может для этого понадобится.



Задание «Пищевой кроссворд»

Напиши названия этих блюд, продуктов и напитков в нужные окошки и узнаешь, что больше всего любит этот малыш.

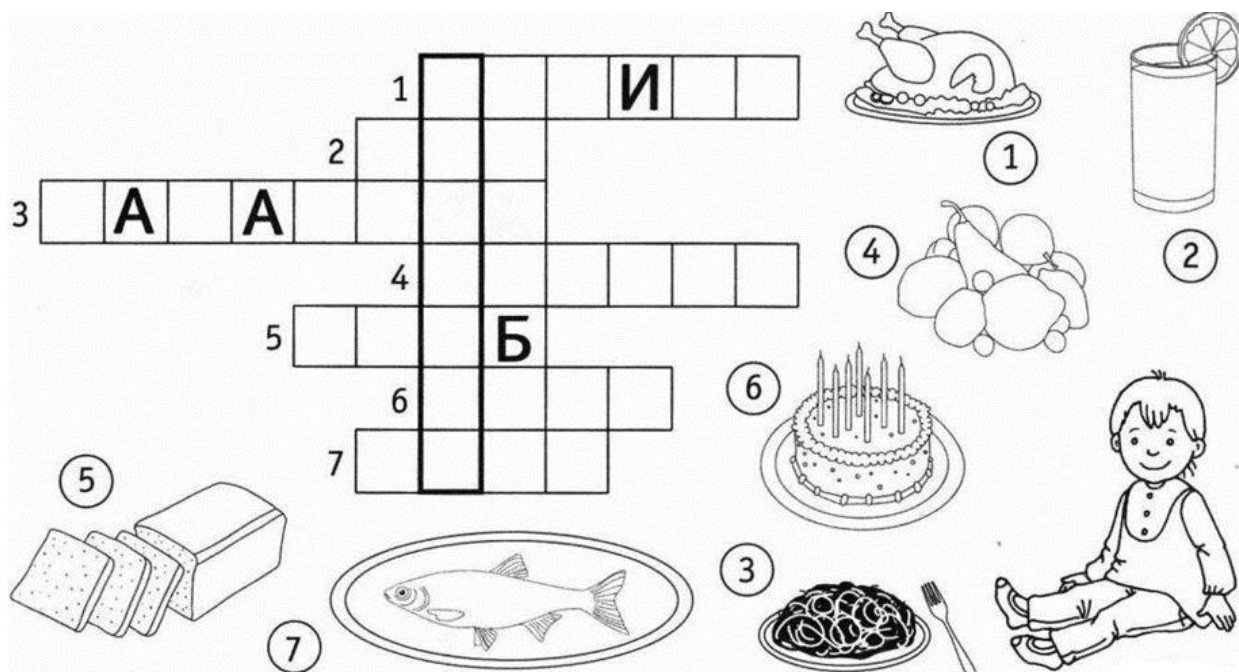

Задание «Готовим суп».

Назови продукты питания.

В кастрюлю положи продукты, которые нужны повару для супа.



Задание «Скажи наоборот».

Дополни предложения словами-признаками.



жидкое, а



- ...



мягкое, а



- ...



холодное, а



- ...

Задание «Поваренок».

Помоги маме приготовить первое, второе и третье блюдо. Соедини линиями продукты и посуду с соответствующим блюдом.

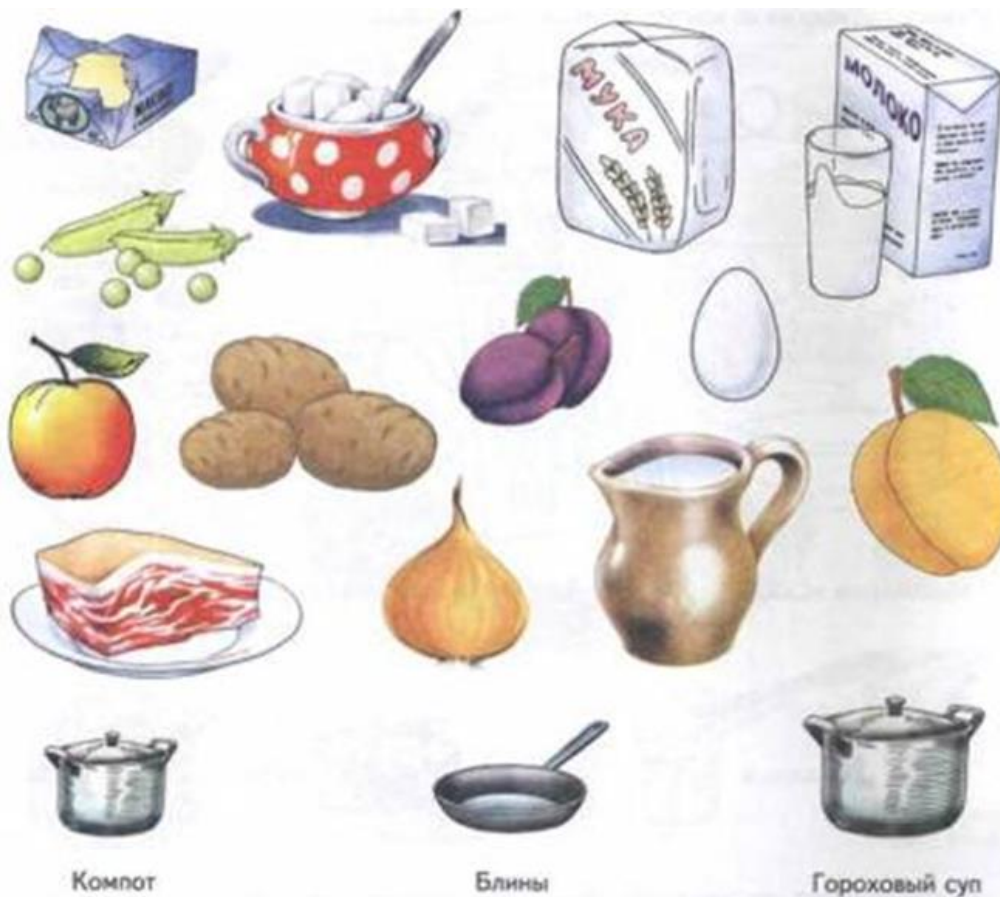

Задание «Помоги повару».

Выбери и обведи в кружок те предметы, которые потребуются повару для приготовления блюд.

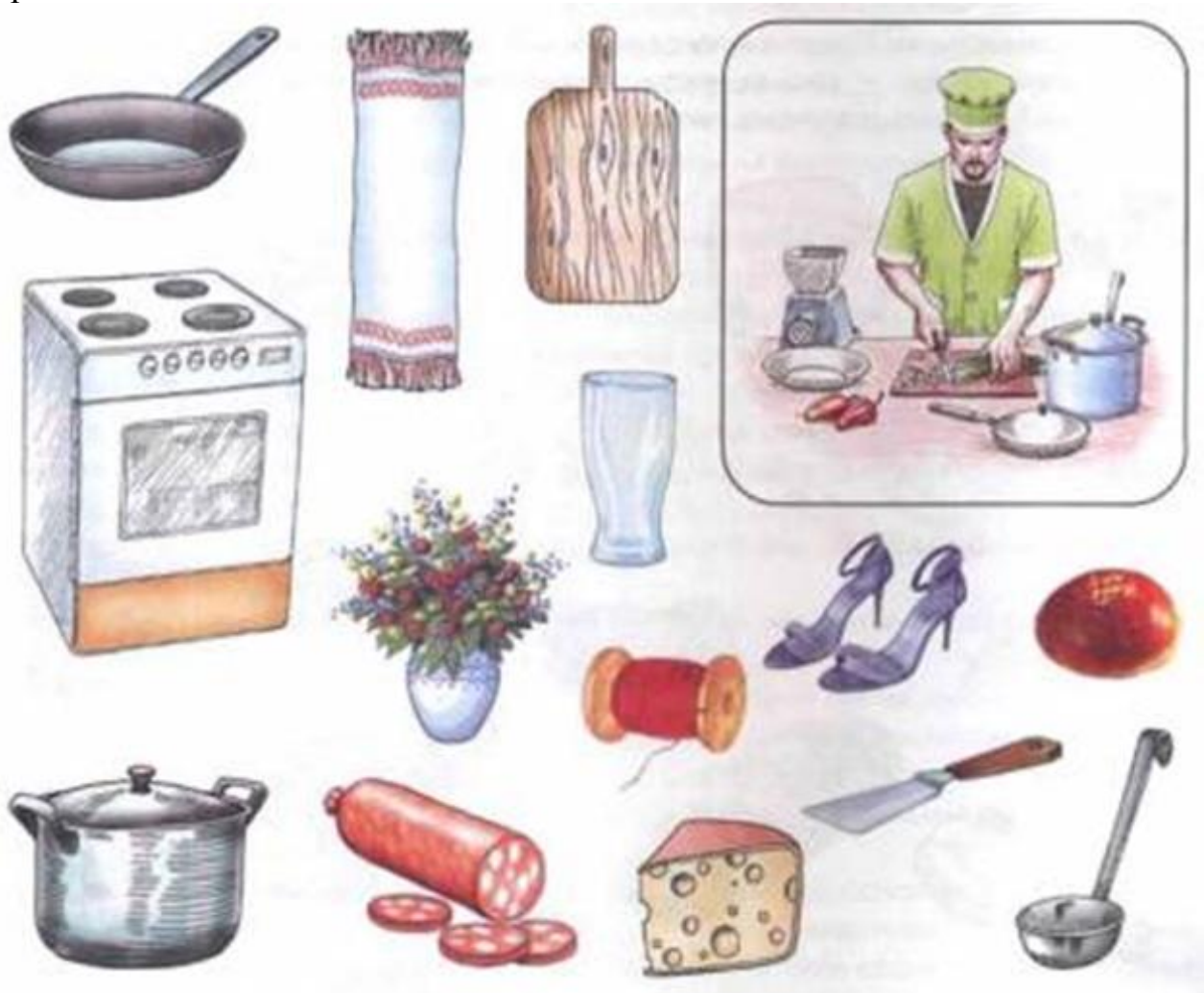

Задание «Рассмотри и назови».

Рассмотри рисунок. Какие предметы спрятались? Назови и обведи их по контуру цветными карандашами.

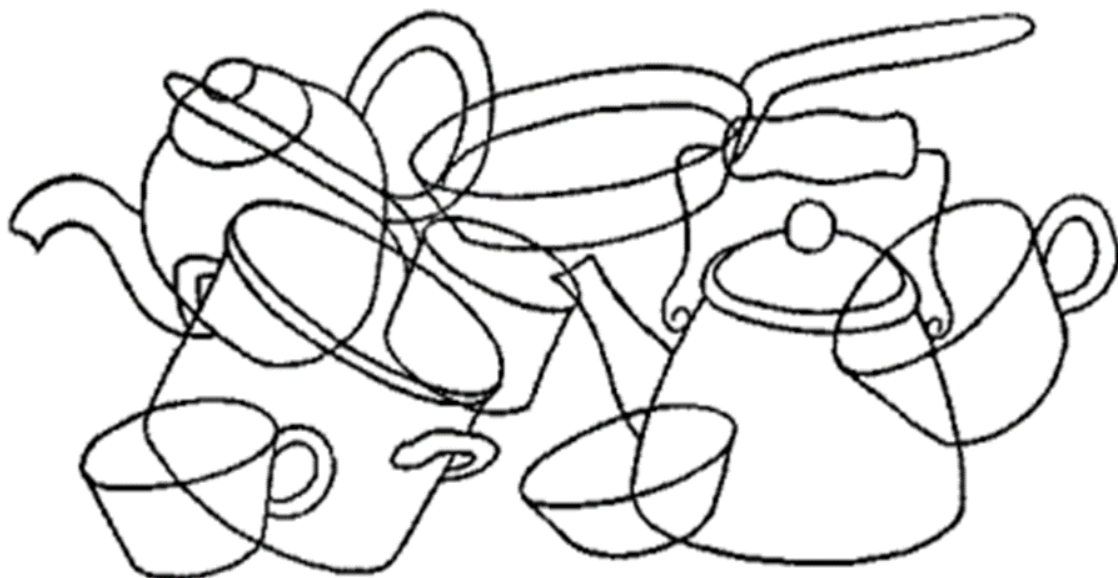

Задание «Продукты питания».

Рассмотри картинки. Соедини муку с продуктами из нее желтыми линиями, молоко с продуктами из него - синими, мясо с продуктами из него - красными. Какие это продукты?

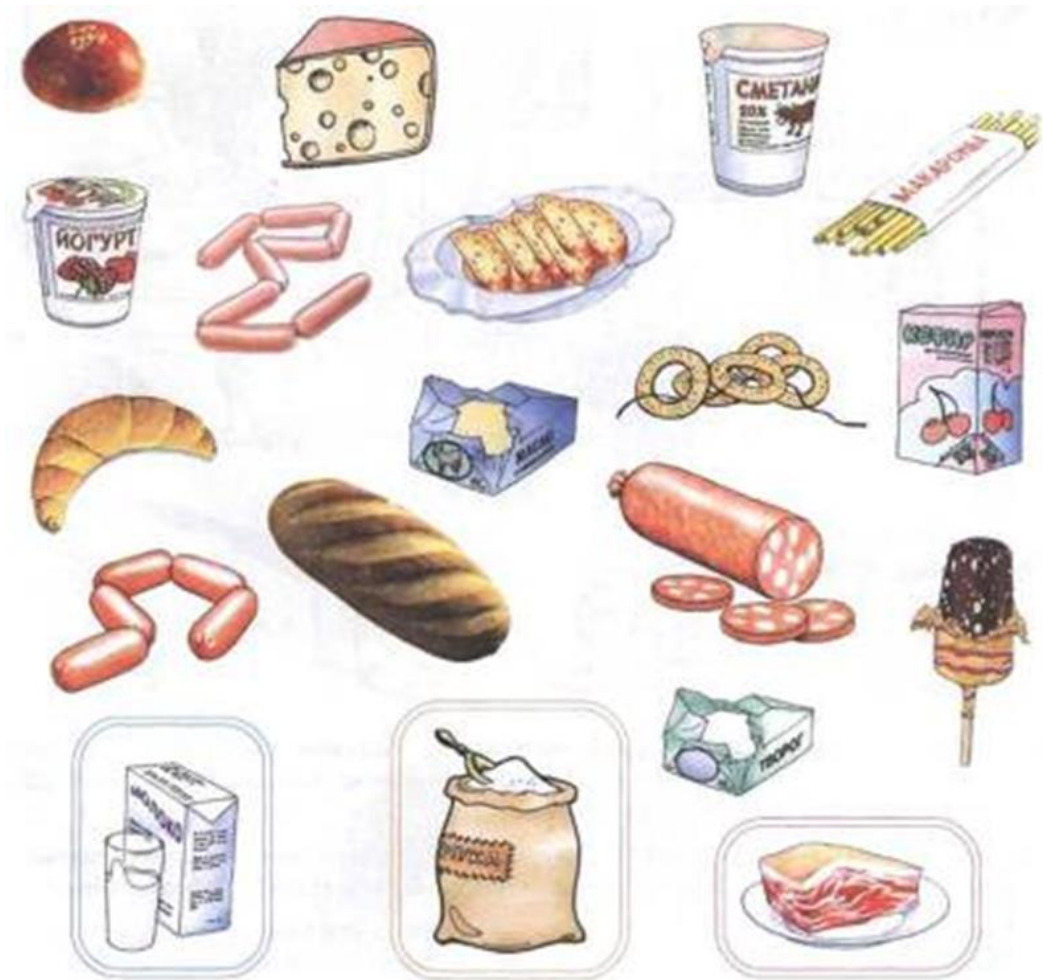





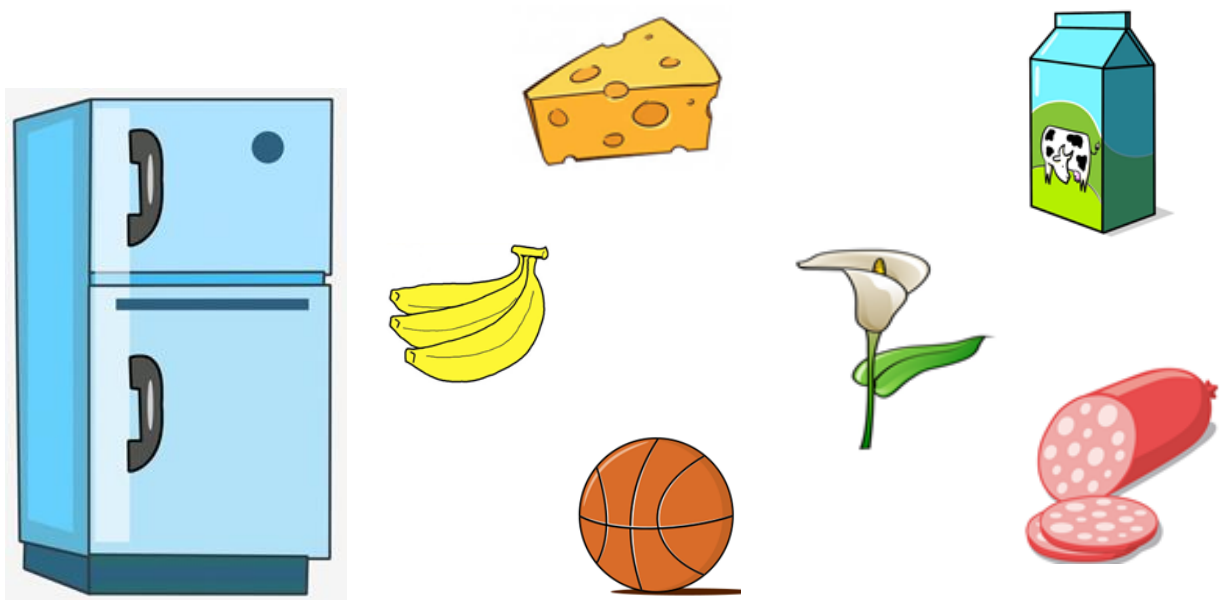



















Задание «Что положим в холодильник».

Соедини линиями продукты, которые можно положить в холодильник.



Задание «Найди тень».

Найди тень, и раскрась кружок рядом нужным цветом.

Задание «Шеф-повар».

Расскажи по порядку, как ты будешь жарить яичницу

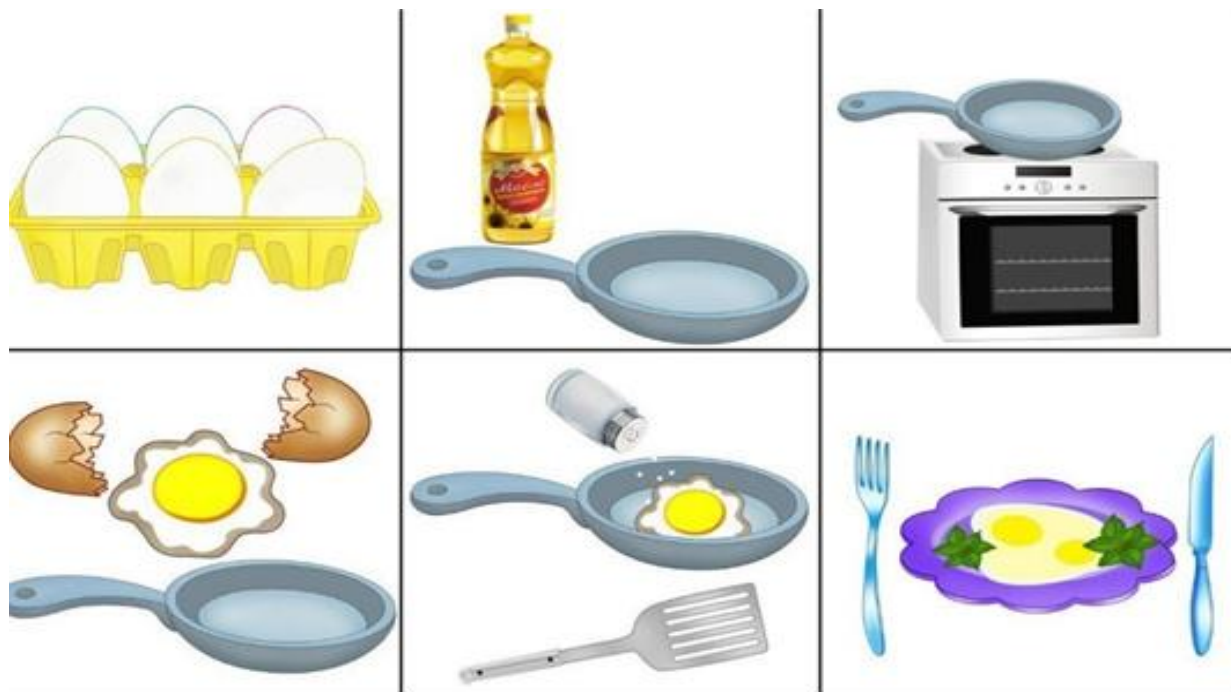

Задание «Посуда».

Проведи дорожки от большого предмета к его маленькой паре. Назови их (чайник-чайничек).



Задание «Завариваем чай».

Обведи в кружок, то что нужно для заваривания чая.



Задание «Сервировка стола».

Каких предметов не хватает для сервировки стола? Дорисуй их.

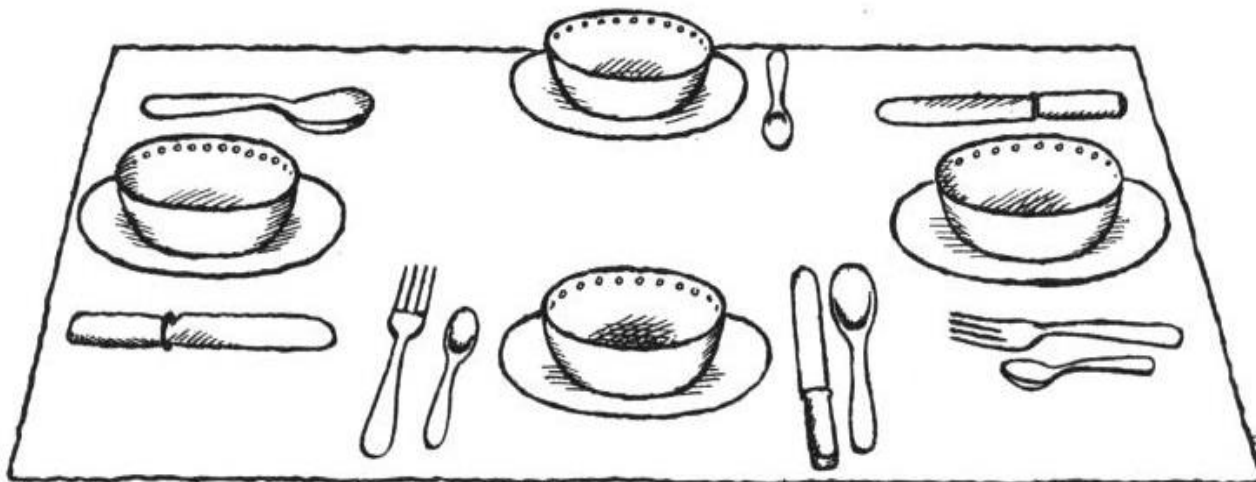

Задание «Отсутствующие детали».

Дорисуй детали, которые отсутствуют у посуды.



Задание «Варим борщ».

Раскрась только те продукты, которые необходимы для приготовления борща.

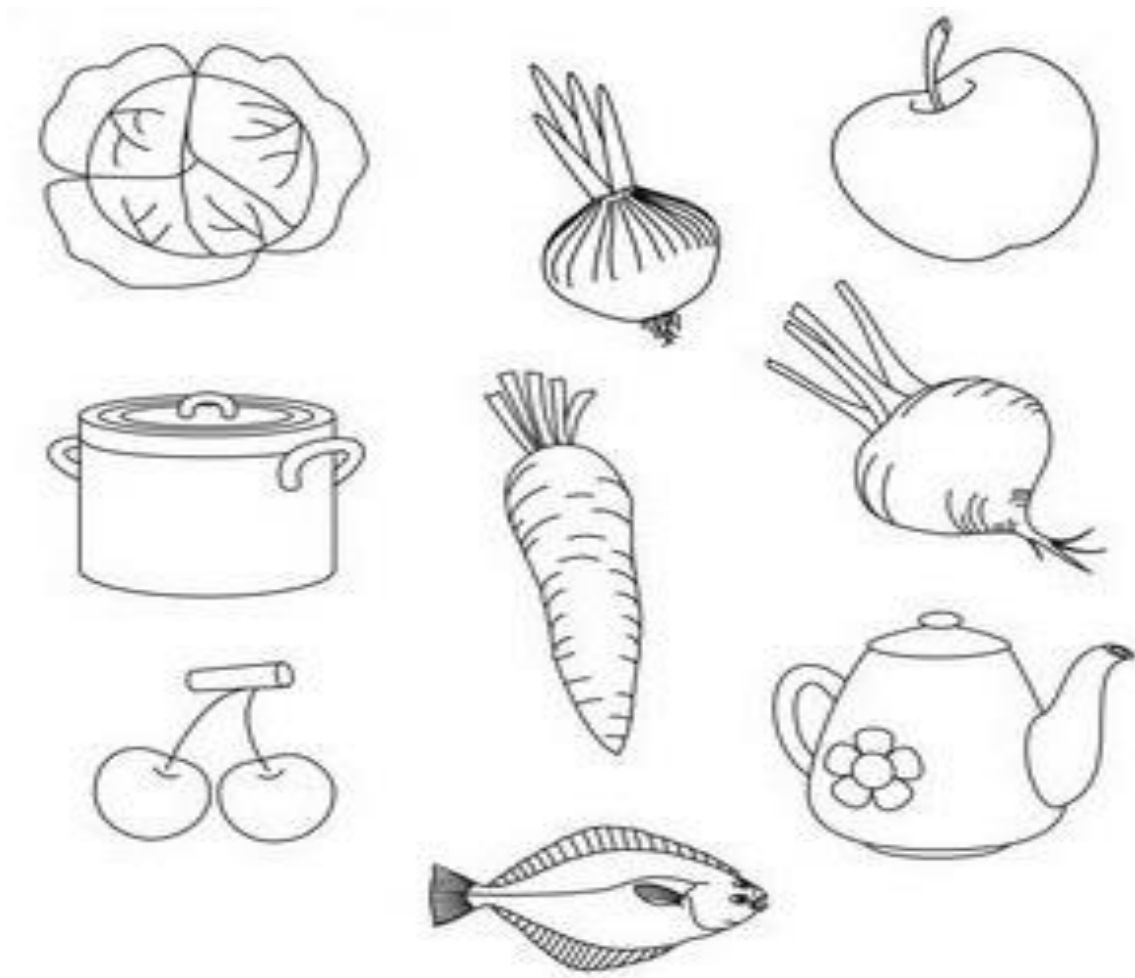

Задание «Соедини линиями».

Поставь кухонную посуду – в шкафчик, а чайную на поднос.



Задание «Овощи».

Прочитай и соедини надпись с нужной картинкой. Раскрась картинки

ТЫКВА

ПОМИДОР

КУКУРУЗА

МОРКОВКА

ЛУК

РЕПКА

РЕДИСКА

КАПУСТА

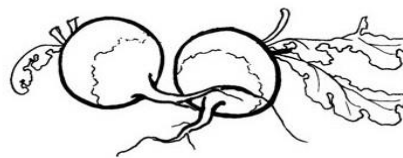
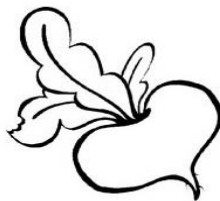
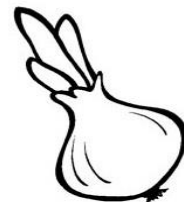
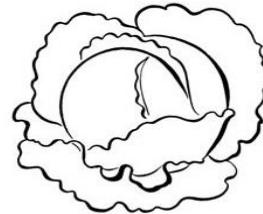
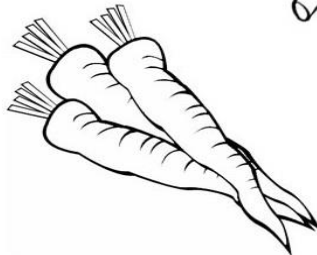

Задание «Эксперт».

Определи на какой картинке правильная сервировка стола. Обведи картинку в кружочек.



Задание «Готовим яблочный пирог».

Раскрась только те продукты, которые необходимы для того, чтобы испечь яблочный пирог.



Задание «Что где лежит».

Разложи продукты в соответствующую посуду.



Задание «Фрукты».

Прочитай и соедини надпись с нужной картинкой.



Задание «Шеф-повар».

Расскажи по порядку, как ты будешь готовить салат.



ЗАПОМНИ



УБОРКА

Задание «Виды уборки».

Назови, что относится к сухой и влажной уборке.



Ежедневная уборка (сухая):



- Проветривание
- Уборка постели
- Протирание пыли
- Мытье посуды
- Вынос мусора
- Влажная уборка пола в кухне
- Мытье унитаза и ванны дезинфицирующим средством

Еженедельная уборка (влажная):



- Мытье полов (паркет, ламинат, линолеум, плитка, дерево и т.д.),
- Мытье натяжных потолков.
- Чистка ковровина, ковров и всевозможных ковровых покрытий.
- Чистка мягкой мебели.
- Очистка кондиционеров, радиаторов, батарей

Сезонная уборка (генеральная):



1. Обмести или пропылесосить стены.
2. Почистить вентиляционные решетки.
3. Из шкафов вытащить вещи и протереть влажной тряпкой стенки, полки и ящики. Проветрить шкаф и сложить вещи.
4. Навести порядок в столах, на антресолях.
5. Вымыть светильники, посуду и пр



Задание «Хозяйственный инвентарь».

Рассмотри рисунки. Обозначь цифрами в таблице хозяйинвентарь.



Ведро для воды	
Верёвочная швабра	
Салфетка для пыли	
Швабра	
Веник	
Совок	
Корзина для мусора	
Таз	
Влажная тряпочка	

Задание «Новые территории».

Какие работники нужны, чтобы поддерживать в порядке эти территории?
Расскажи, что ты умеешь делать?
Кем бы ты хотел работать?



Задание «Наводим порядок».

Покажи и назови, что ты положишь в шкаф, что ты отнесешь на кухонный стол, что ты уберешь в ящик для игрушек?

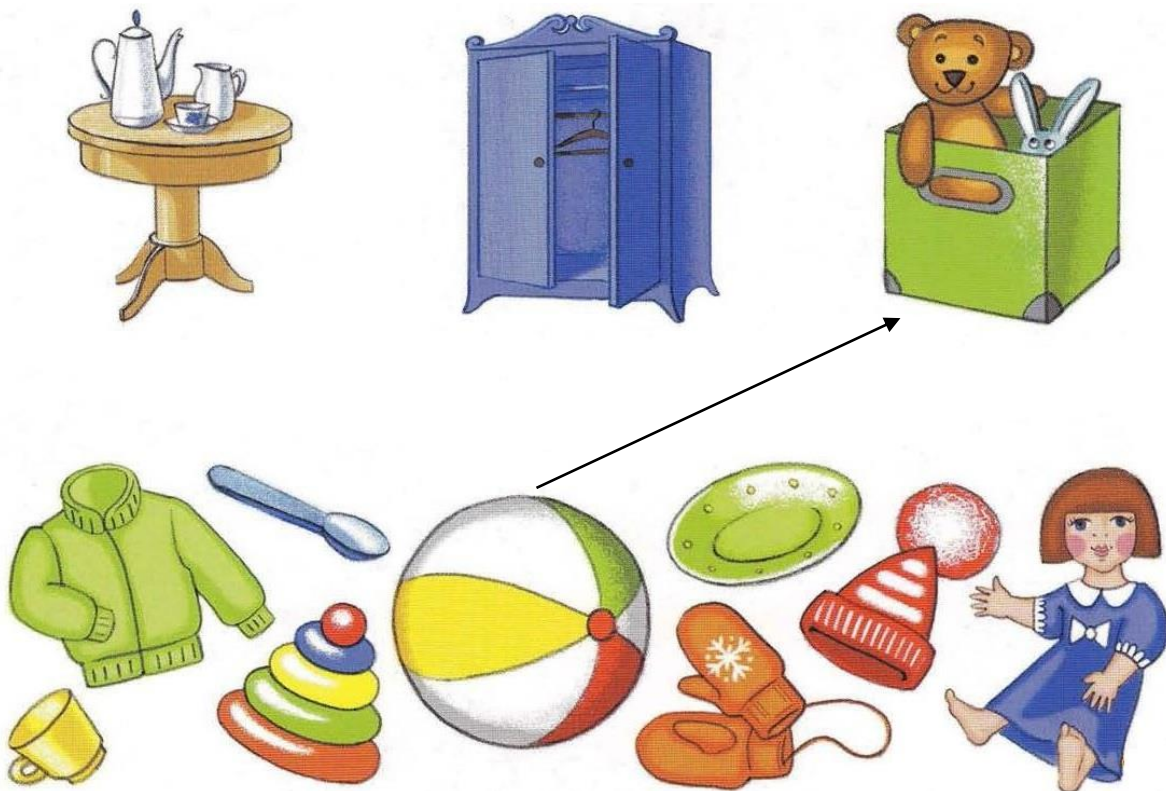

Задание «Рассмотри и назови».

Рассмотри рисунок. Какие бытовые предметы спрятались? Назови и обведи их по контуру цветными карандашами.

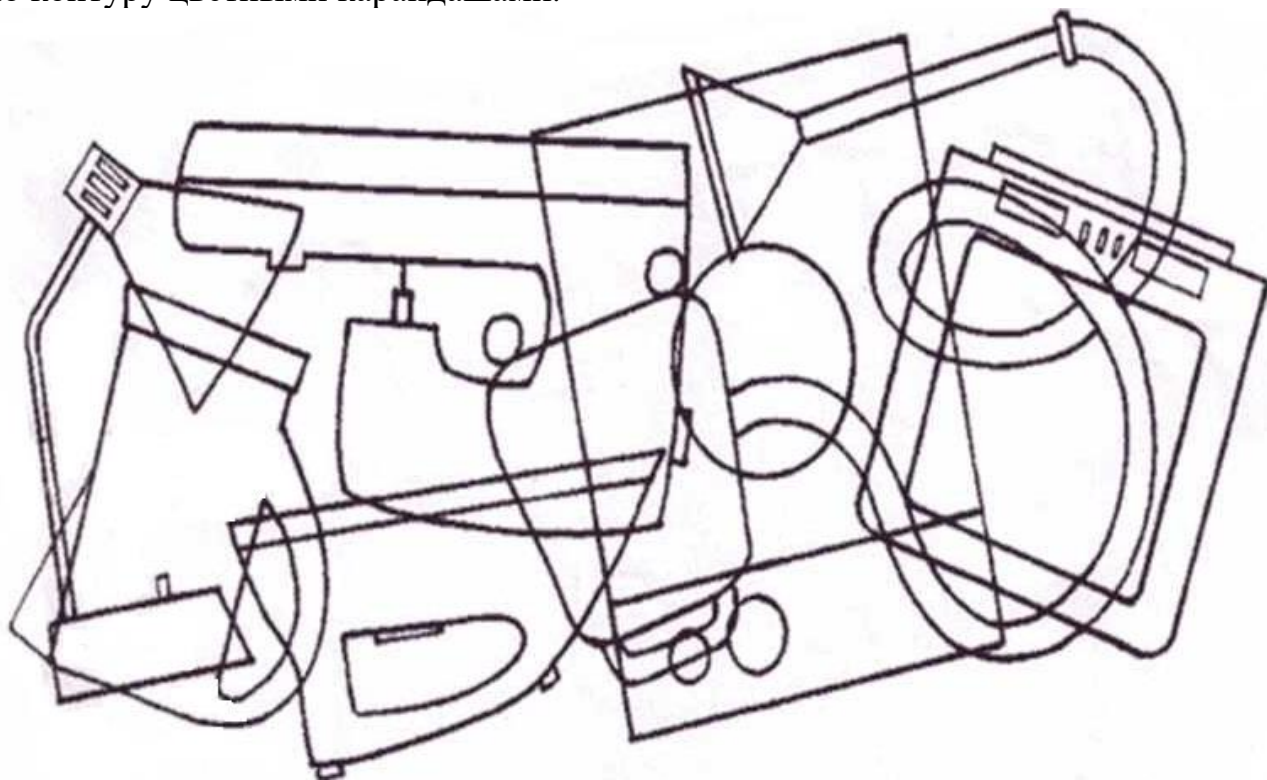

Задание «Специальная одежда».

Рассмотри картинку. Назови одежду необходимую для уборки помещения.



Задание «Наводим порядок».

Рассмотри картинку. Помоги Маше разложить всё по своим местам.



Задание «Уборка в доме».

Раскрась только те предметы, которые нужны для уборки в доме.

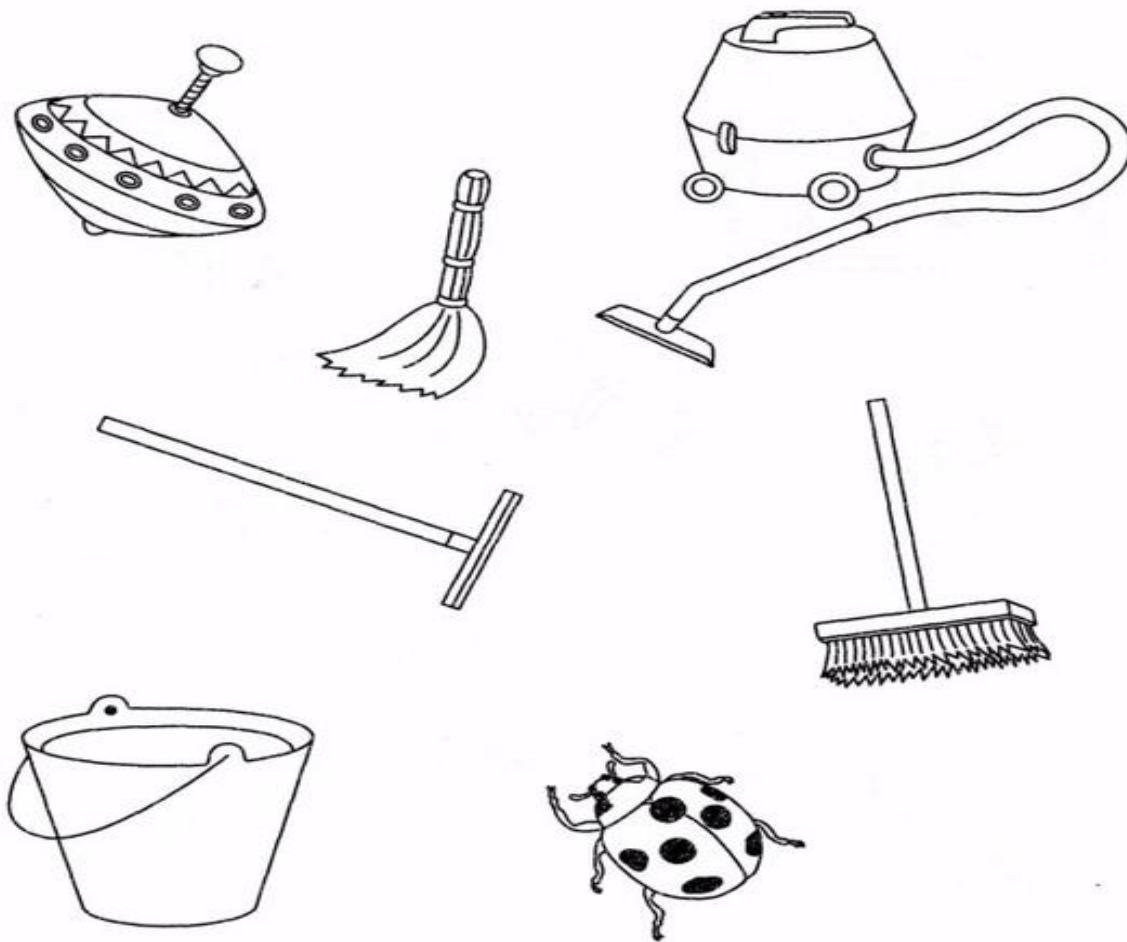

Задание «Уборочный инвентарь».

Обведи в кружочек инвентарь, который необходим для уборки в помещении.



Задание «Потерявшиеся предметы».

Найди потерявшиеся предметы, которые нарисованы в маленьких рамочках.
Раскрась их.

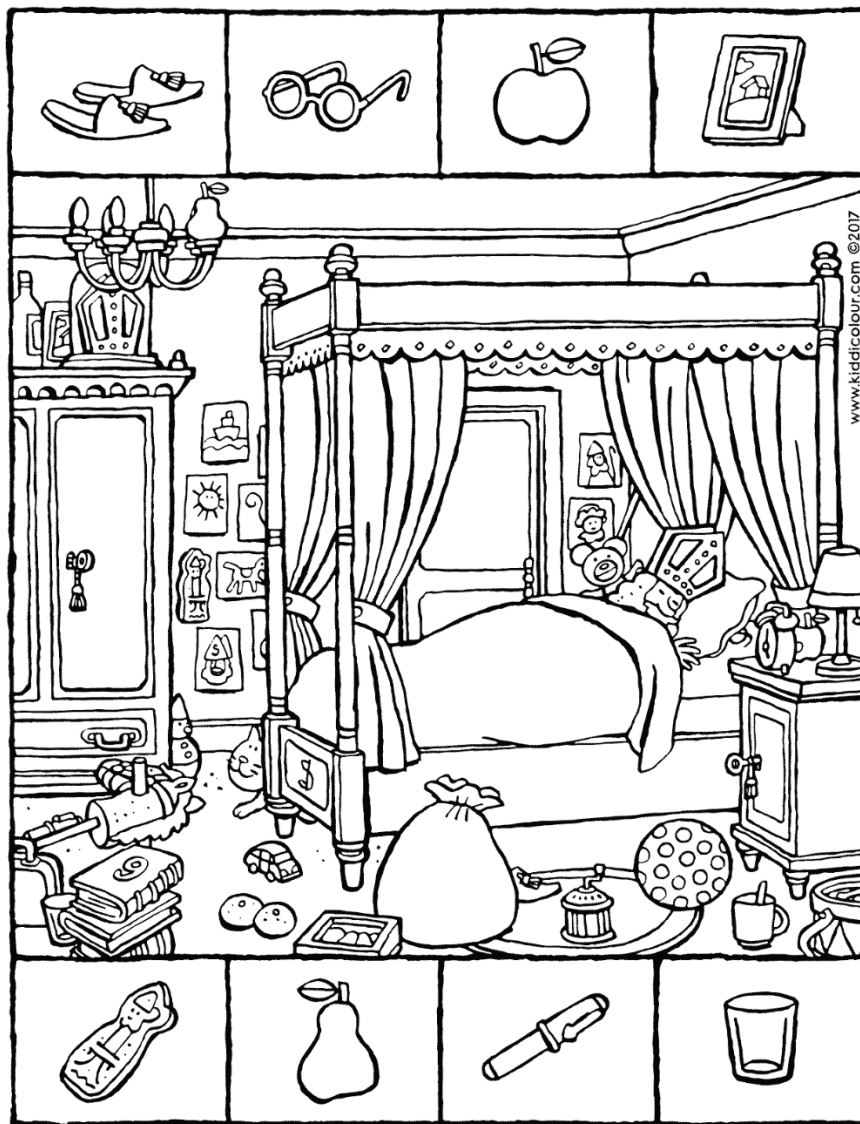

Задание «Поверхности для уборки».

Назови поверхности для уборки. Раскрась их.

Какие из этих поверхностей убирают каждый день?

Расскажи, как ухаживать за этими поверхностями.

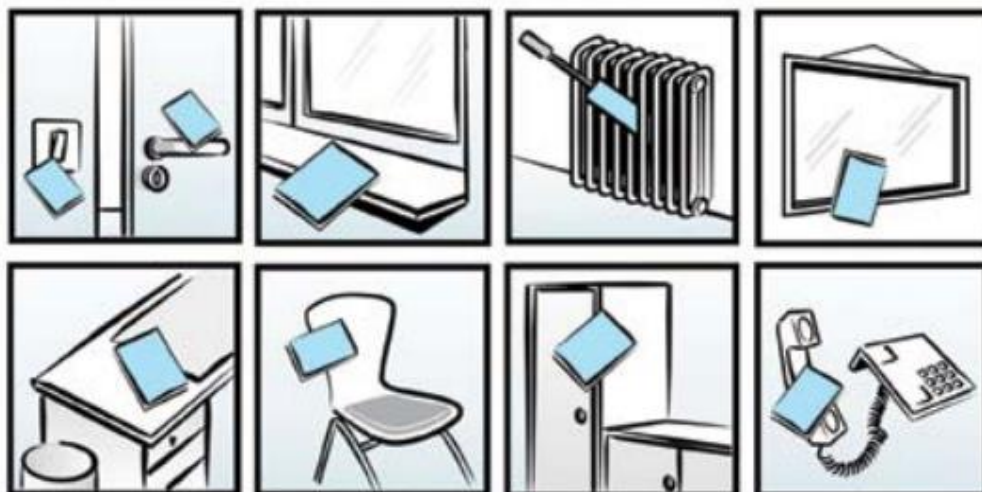

Задание «Домашние дела».

Перечисли какие домашние дела ты видишь на картинке?

Выполни одно из этих дел.



Задание «Уборка в классе».

Рассмотри картинку и ответь на вопросы: Какие предметы нужны для уборки в классе? Какие из этих дел ты мог бы сделать? Раскрась картинку.



Задание «Профессиональная уборка».

Раскрась картинку, подпиши инвентарь, применяемый для уборки.



Задание «Порядок на кухне».

Расставь предметы по местам, которые находятся в рамочках.

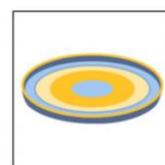

Задание «Специальные обозначения».

Напиши рядом с каждым рисунком название поверхности для уборки, которую он обозначает.

Отметь галочкой поверхности для ежедневного ухода.

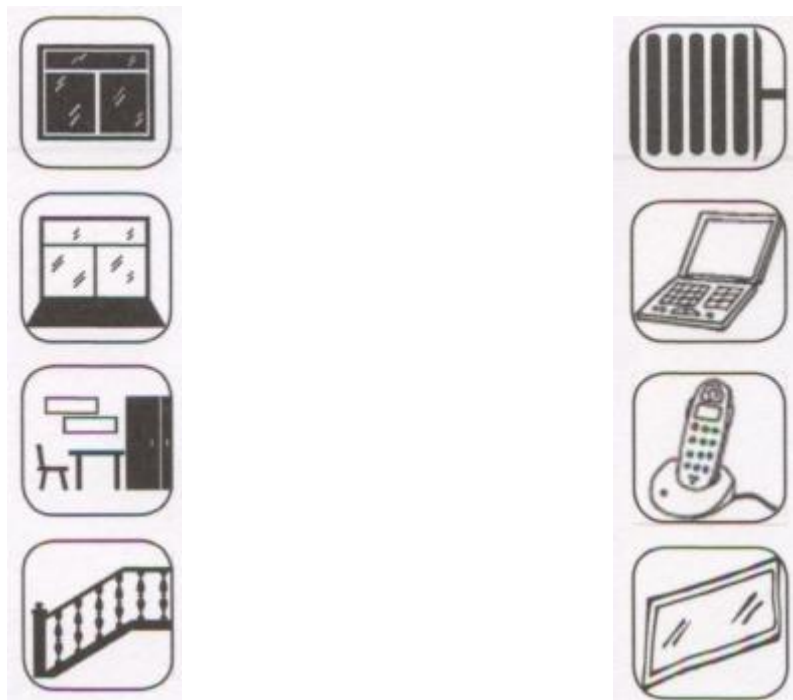

Задание «Уборка разных поверхностей».

Какие виды работ ты умеешь делать самостоятельно?

Какие виды работ надо делать каждый день? А что делают периодически?



УХОД ЗА ОДЕЖДОЙ

Задание «Любимая одежда».

Раскрась картинку и составь рассказ о том, как надо ухаживать за одеждой.



Задание «Знаки на ярлыках одежды: расшифровка»

Расшифровка информации на бирке поможет определить, нужно ли сдавать эту вещь в химчистку или можно бросить ее в стирку вместе с остальными вещами.

Трапецевидный значок емкости (тазика) несет в себе информацию о режимах стирки. Цифра внутри знака символизирует о допустимой температуре, а количество линий о степени механического воздействия.

Подпиши значения этих символов:

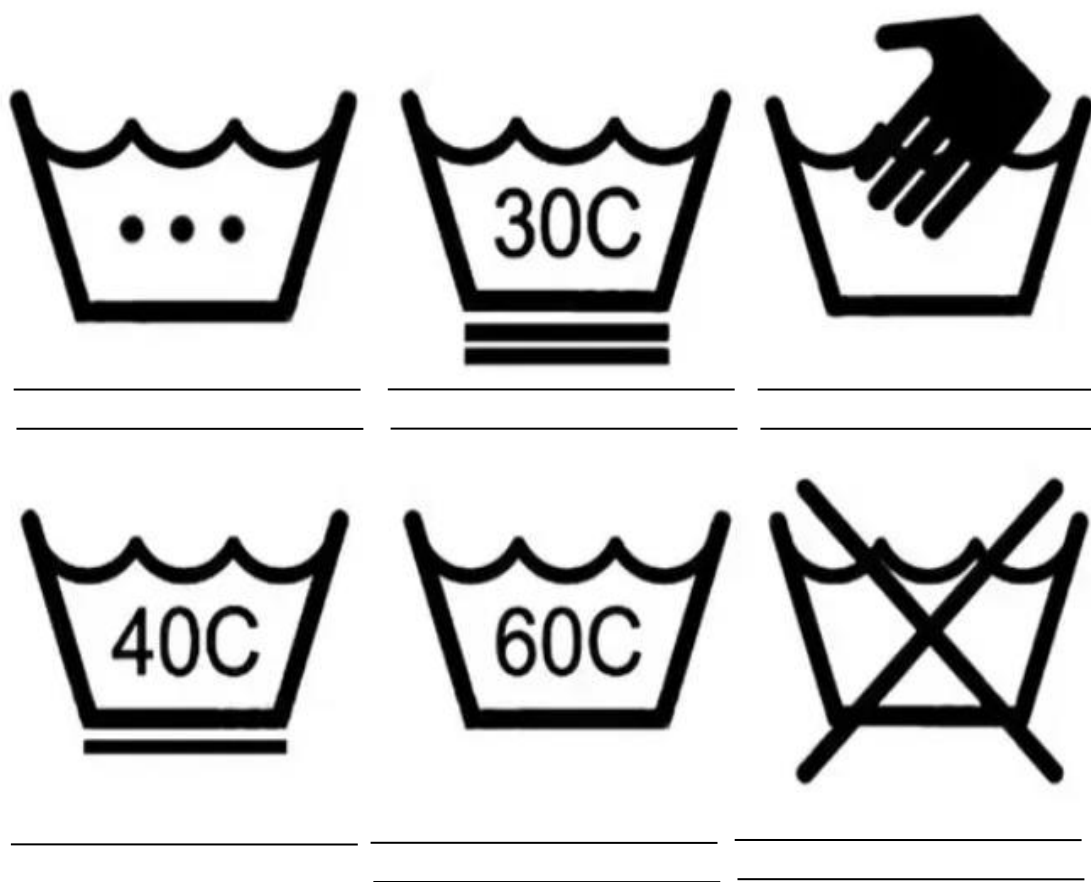

ЗАПОМНИ!

ГЛАЖКА УТЮГОМ РАЗРЕШЕНА	УТЮГ НЕЛЬЗЯ НАГРЕВАТЬ БОЛЕЕ 110°	УТЮГ НЕЛЬЗЯ НАГРЕВАТЬ БОЛЕЕ 150°	УТЮГ НЕЛЬЗЯ НАГРЕВАТЬ БОЛЕЕ 200°

Задание «Символы».

Вспомни, значение символов, указанных на бирке на одежде. Напиши, что обозначают эти символы.



Задание «Уход за одеждой».

Как ребята на картинках ухаживают за одеждой? Составь рассказ.



Задание «Символы и стирка».

На ярлычках указаны условия стирки. Рассмотрите их.

При какой температуре можно стирать носки из хлопка?

При какой температуре можно стирать носки из шерсти?

Почему шерстяные носки не стирают в машинке?

Как сушат носки из хлопка?

Практическое задание: стирка носков.

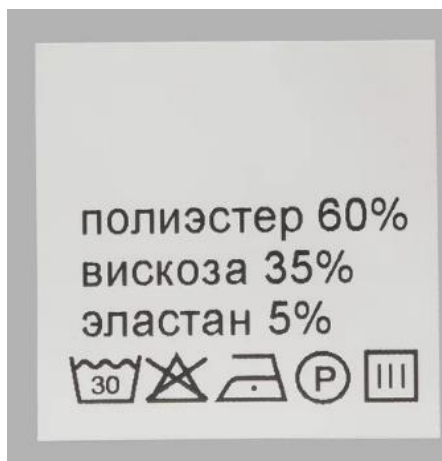

Задание «Приспособления для стирки».

Назови приспособления для стирки.

Какие приспособления сейчас используются редко?

Назови приспособления для ручной стирки.

Какую одежду стирают руками?

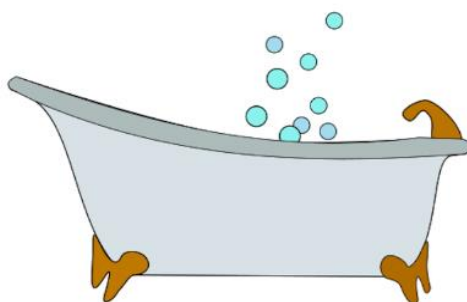

Задание «Машинная стирка».

Рассмотри картинки. Выбери приспособления и средства для машинной стирки белья. Обозначь галочкой.

1



4



2



5



3



6



Задание «Стиральная машина».

Рассмотри рисунок. Покажи стрелками основные части стиральной машины.



- ← Корпус
- Панель управления
- Дозатор
- Люк
- Фильтр

Задание «Этапы стирки».

Рассмотри картинку. Расскажи, порядок стирки одежды.



Задание «Фильтр насоса».

Рассмотри картинку. Пользуясь схематичными рисунками, расскажи, как очистить фильтр насоса.

Для чего после стирки дверцу машины оставляют на некоторое время открытой? Почему необходимо очищать фильтр насоса?

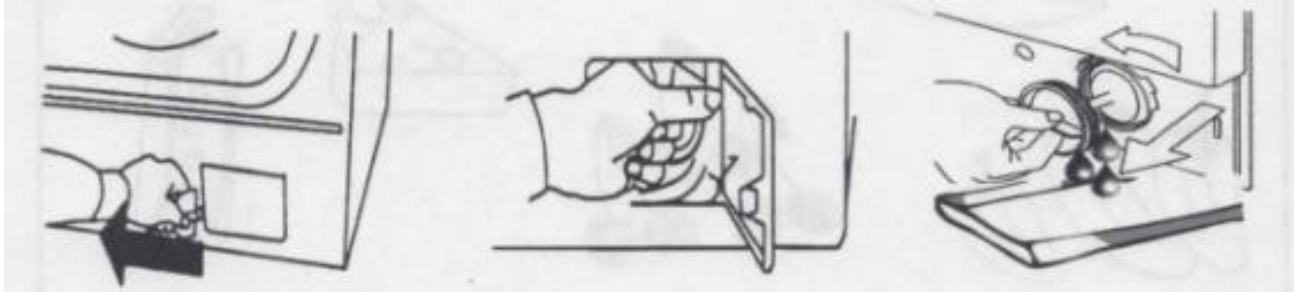

ПРАКТИЧЕСКОЕ ЗАДАНИЕ В КЛАССЕ: проведи очистку фильтра насоса стиральной машины.

Задание «Утюжим бельё».

Какие приспособления необходимы для утюжки белья? Подпиши их.



Задание «Символы».

Напиши, о чем сигнализируют эти условные обозначения:

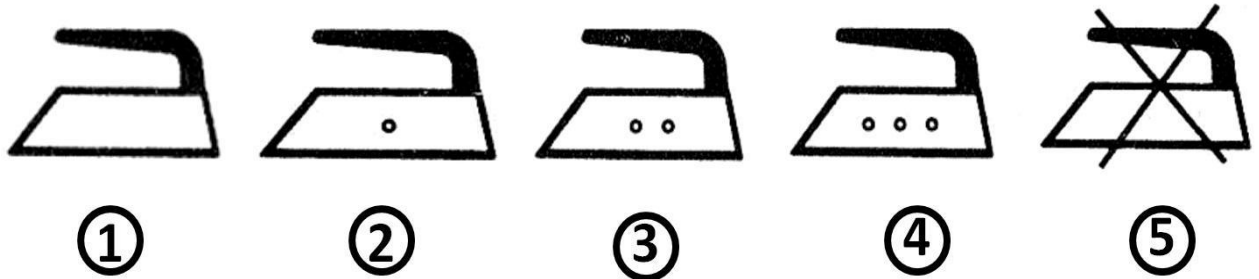

- 1 _____
- 2 _____
- 3 _____
- 4 _____
- 5 _____

Задание «Утюг».

Рассмотри рисунок. Покажи стрелками основные части утюга.



Шнур

Подошва

Ручка

Корпус

Водоналивное отверстие

Ручка терморегулятора

Сигнальная лампа

Задание «Этапы утюжки».

Обозначь цифрами этапы утюжки белья.

	Установить терморегулятор утюга
	Подготовить рабочее место
	Включить вилку утюга в розетку
	Прогладить изделие
	Выключить утюг из розетки
	Поставить на подставку

Задание «Эксперт».

Расскажи, как гладить эти юбки.

На каком терморегуляторе установлена температура для глаженья красной юбки?

Какую юбку нельзя отпаривать?

При глажении какой юбки желательно использовать влажную ткань?



Задание «Всё делаем по порядку».

Используя картинку, расскажи по порядку, что надо сделать, когда глажение закончено?

1



2



3



4



5



Задание «Сушим одежду».

Рассмотри картинки. Расскажи, как можно сушить одежду? Какие приспособления используют? Подпиши виды сушилок.

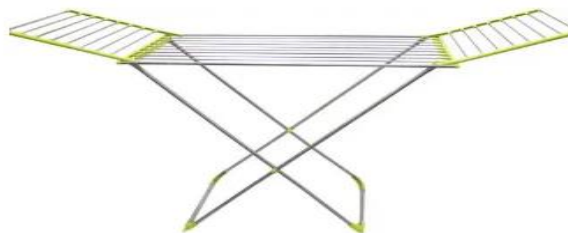

Задание «Приспособления для ремонта одежды».

Какие приспособления используют для мелкого ремонта одежды?

Расскажи и покажи, как их использовать.

Какие меры осторожности надо соблюдать при пользовании ножницами, булавками, иглками?



Задание «Сложная работа».

Что делают люди на этих картинках? Используй при ответе слова: пришивать, зашивать, подшивать, штопать, отпарывать.



Задание «Ремонт одежды».

Подпиши под картинками, в каком ремонте нуждается одежда.



Задание «Чистка одежды».

Какие приспособления для чистки одежды используют на картинках?

Каким из этих приспособлений ты умеешь пользоваться?

В каких случаях и как использовать эти приспособления?

Почисти свою одежду, используя ролик для чистки одежды.



Задание «Хранение одежды».

Расскажи, как надо хранить верхнюю одежду.

Что надо сделать после возвращения, если на улице снег или дождь?

Подпиши приспособления для хранения одежды.

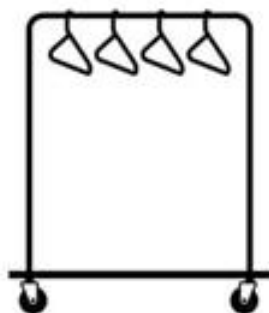

Задание «Всё на место».

Распредели вещи в шкафу правильно. Проведи стрелки. Раскрась рисунок.

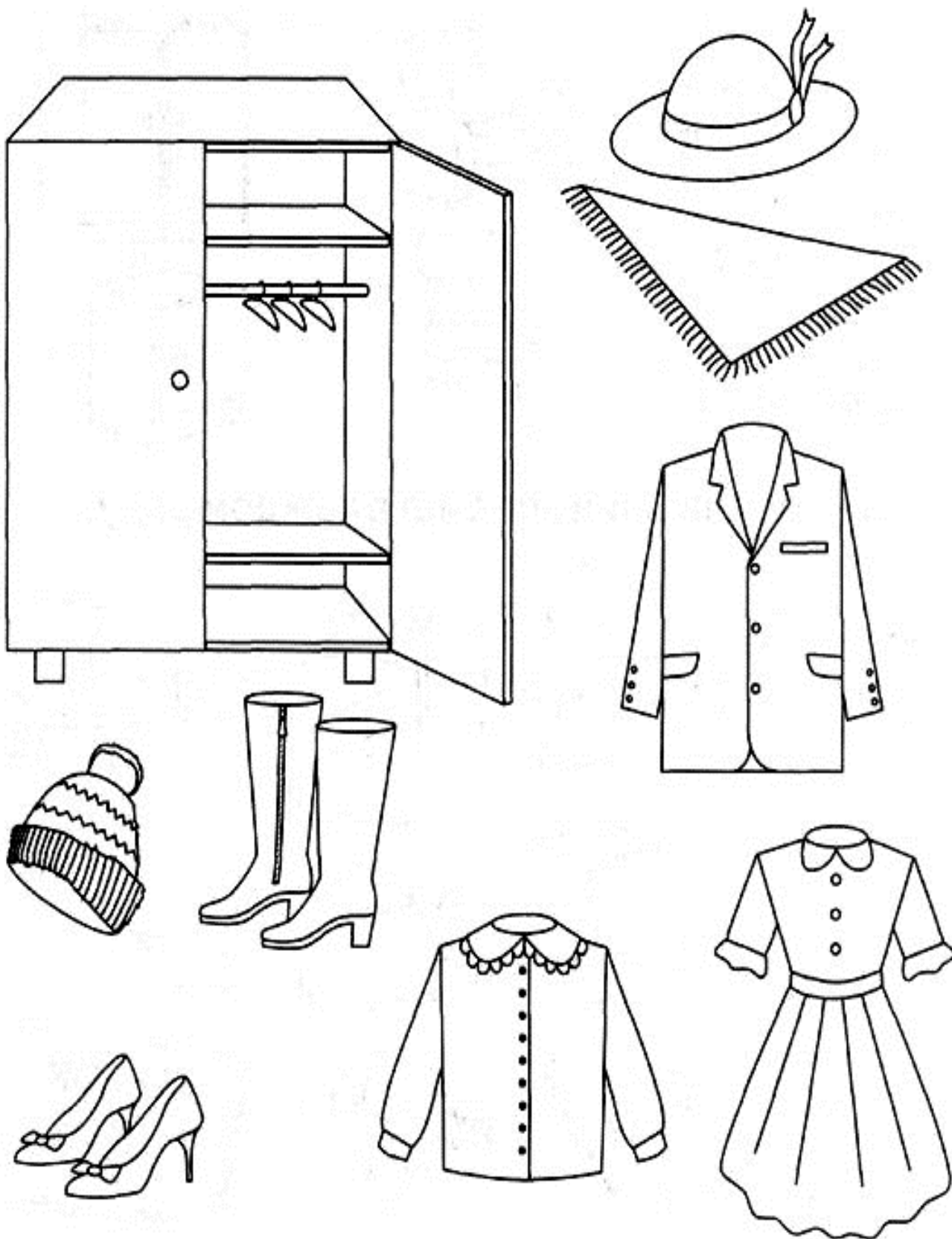

УХОД ЗА ОБУВЬЮ

Задание «Такая разная погода».

Какая обувь нужна в разную погоду? Проведи стрелки.

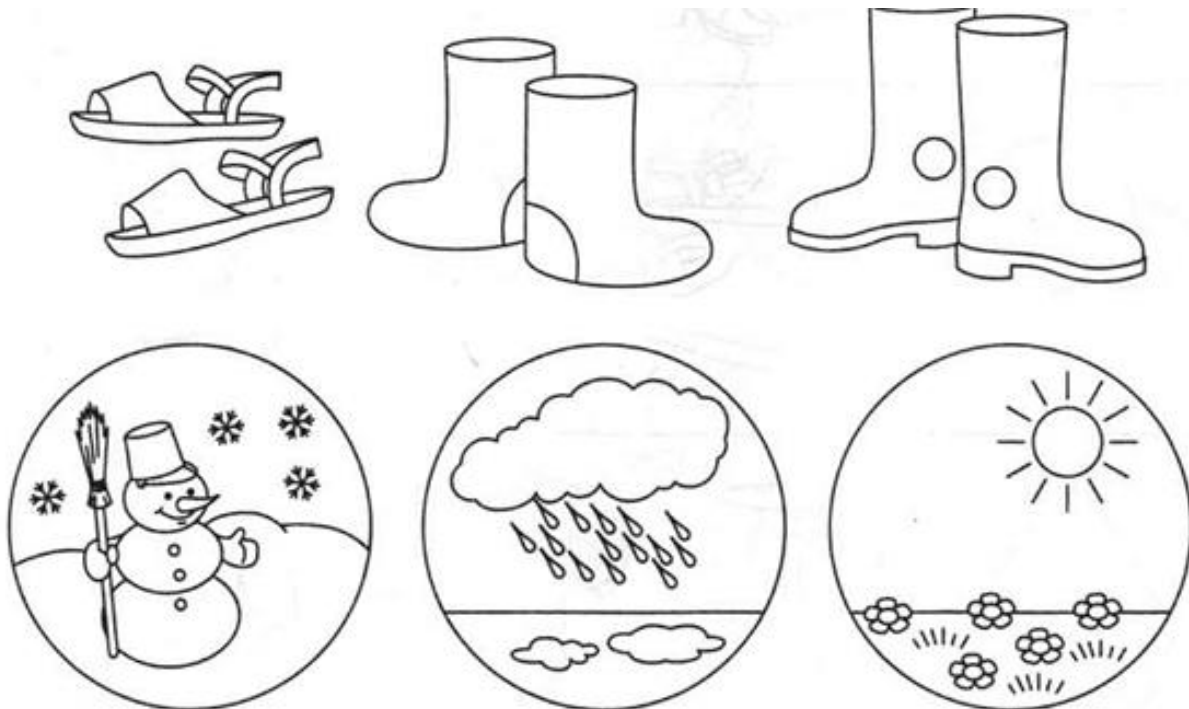

Задание «Пара обуви».

Найди пары и соедини линией.



Задание «Женская обувь».

Подумай и обведи в кружок обувь, которую носят только женщины.



Задание «Сезоны года».

Рассмотри картинки. Подпиши, в какие сезоны года носят эту обувь.



Задание «Уход за обувью».

Рассмотри картинки. Подпиши, названия предметов по уходу за обувью.



Задание «Чистим обувь».

Расскажи по порядку, как ты будешь чистить обувь из замши и нубука.



Задание «Четвертый лишний».

Рассмотри рисунки. Обведи лишний рисунок. Объясни, почему он не подходит.



Задание «Рассмотри и назови».

Рассмотри рисунок. Какие виды обуви спрятались? Назови и обведи их по контуру цветными карандашами.

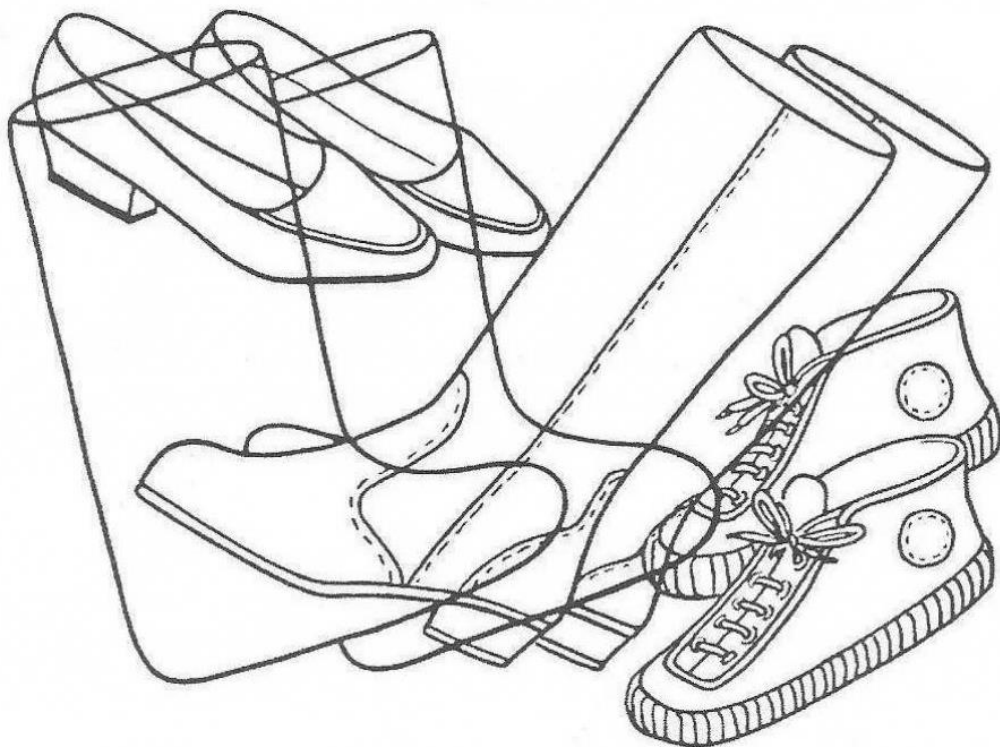

Задание «Сказочные герои».

Узнай сказочных героев по их обуви. Соедини стрелками соответствующие картинки.

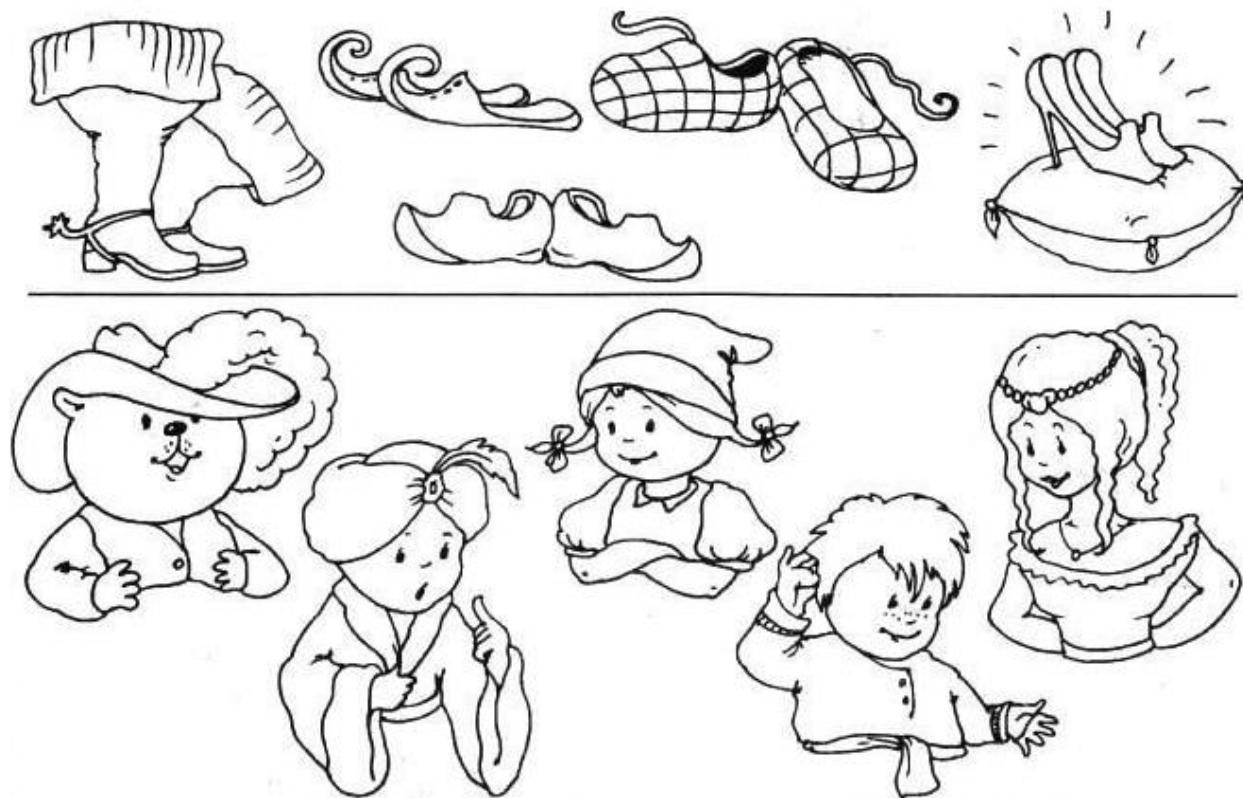

Задание «Предметы для обуви».

Расскажи, что это за предметы и как ими пользуются.

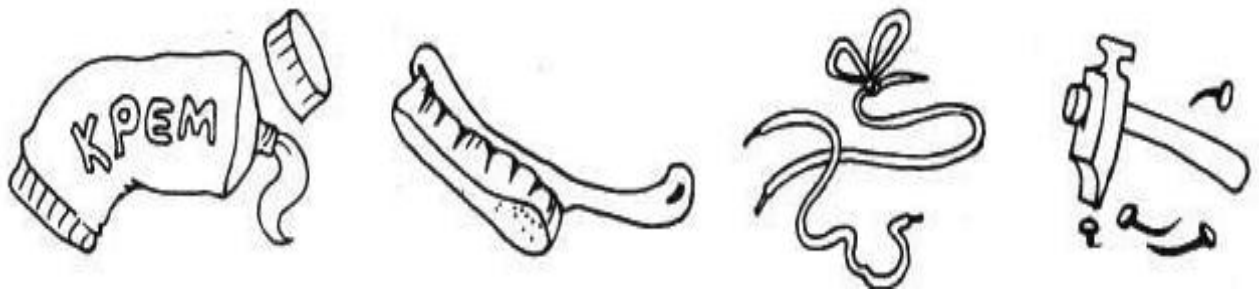

Задание «Обуваемся правильно».

Рассмотри рисунки. Обведи домашнюю обувь в красный кружок, зимнюю обувь в синий кружок, летнюю и весеннюю обувь в зеленый кружок.



Задание «Символы материалов обуви».

Напиши, что обозначают эти условные обозначения:

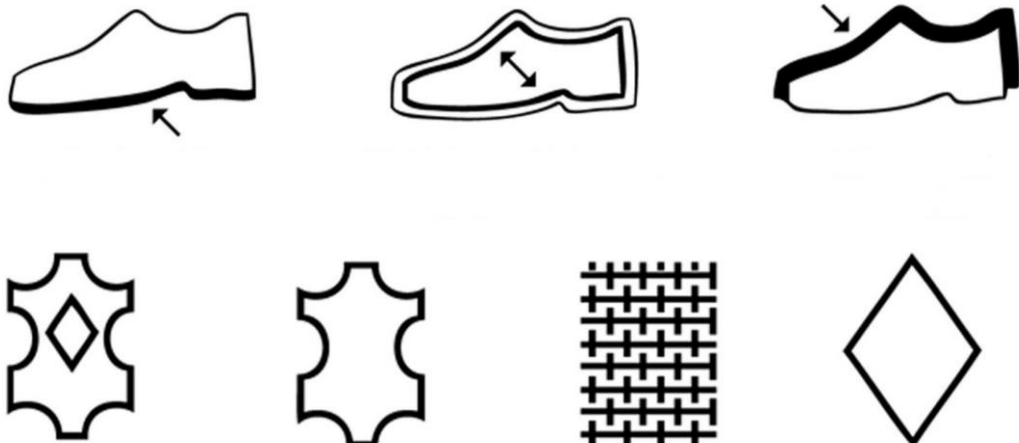

Задание «Шнуровка обуви»

Используя учебные материалы и тренажеры сделай шнуровку ботинка с помощью учителя.

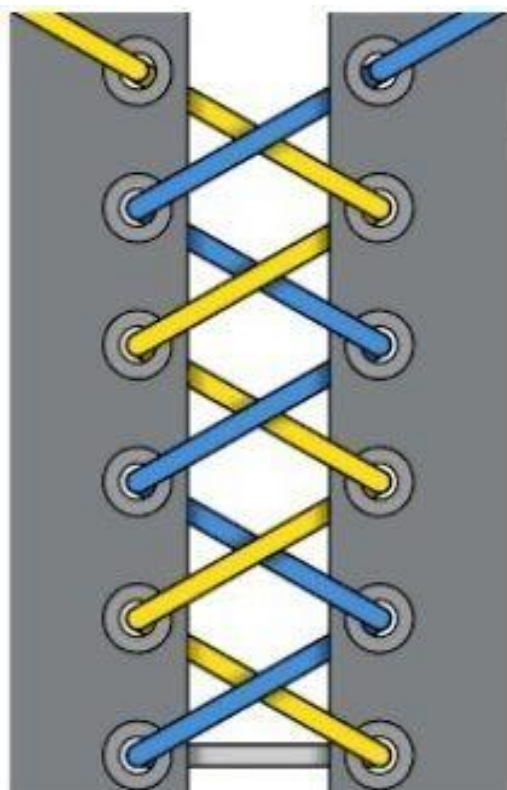

Список использованной литературы

1. Федеральная адаптированная основная общеобразовательная программа обучающихся с умственной отсталостью (интеллектуальными нарушениями), утвержденная приказом Министерства просвещения РФ от 24 ноября 2022 г. № 1026).

2. Галина А.И., Головинская Е.Ю. Технология. Профильный труд. Подготовка младшего обслуживающего персонала. Учебник для 6 класса для учащихся с ОВЗ, обучающихся по адаптированным основным общеобразовательным программам / А.И.Галина, Е.Ю.Головинская. – Самара: Современные образовательные технологии, 2021 г.

3. Учебное пособие для учащихся (коррекционных) школ 8 вида под редакцией А.Г. Галле, Л.Л. Кочетова для учащихся 5-6 классов, 2017 г.

4. Комарова С. В., Александрова Е. Л. Основы социальной жизни. 6 класс. М, Просвещение, 2024 г.

5. Воронкова В.В., Казакова С.А. Социально – бытовая ориентировка учащихся 5 -9 классов в специальной (коррекционной) общеобразовательной школе VIII вида. М., «Владос», 2006 г.

6. Программа для специальных (коррекционных) общеобразовательных учреждений VIII вида, 5-9 классы, М., «Просвещение», 2011 г. под редакцией В.В. Воронковой.

7. Девяткова Т.А., Кочеткова Л.Л., Петрикова А.Г., Платонова Н.М., Щербакова А. М. Социально – бытовая ориентировка учащихся 5-9 классов в специальных (коррекционных) общеобразовательных учреждениях VIII вида. М., «Владос», 2003 г.